



07/10/03 16:04:04 3FMEJ610_001



Honda CBR600RR



OMISTAJAN KÄSIKIRJA



© Honda Motor Co., Ltd. 2007

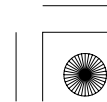
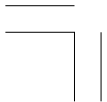



07/10/03 16:04:08 3FMEJ610_002



TÄRKEÄÄ TIETOA

- **KULJETTAJA JA MATKUSTAJA**

Tämä moottoripyörä on suunniteltu kuljettajan ja yhden matkustajan kuljetukseen. Älä koskaan ylitä pyörän maksimikantavuutta, mukaan laskien lisävarusteet ja kuorma.

- **MAANTIEKÄYTTÖÖN**

Tämä moottoripyörä on suunniteltu ainoastaan maantiekäyttöön.

- **LUE TÄMÄ OMISTAJAN KÄSIKIRJA HUOLELLISESTI**

Kiinnitä erityistä huomiota turvaohjeisiin joita esiintyy kirjan eri osissa. Nämä viestit ovat kokonaan selitetty ”muutama sana turvallisuudesta” osassa, joka esiintyy ennen sisällysluetteloa.

Tämä kirja on osa moottoripyörää ja sen tulisi seurata sen mukana jälleenmyynnin yhteydessä.

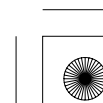
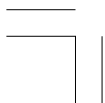



07/10/03 16:04:11 3FMEJ610_003



Honda CBR600RR OMISTAJAN KASIKIRJA

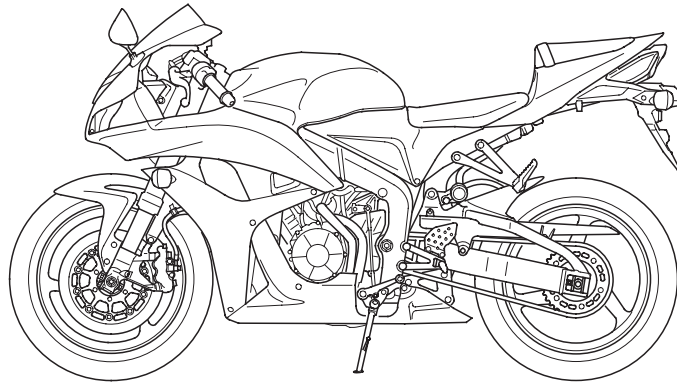

**Tämän julkaisun tiedot perustuvat viimeisimpiin saatavilla oleviin tietoihin painohetkellä.
Honda Motor Co.,Ltd. pidättää kaikki oikeudet muutoksiin niistä erikseen ilmoittamatta.
Osittainenkin julkaiseminen ja jäljentäminen kielletty ilman kirjallista lupaa.**





07/10/03 16:04:17 3FMEJ610_004



TERVETULOA

Moottoripyörä tarjoaa sinulle mahdollisuuden suureen seikkailuun; se tarjoaa haasteen "käskeä" konetta. Tunnet ilmapvirran ohjatessasi ajoneuvoasi, joka noudattaa komentojasi herkemmin kuin mikään muu ajoneuvo. Voit tuntea vapauden ajaessasi ilman metallikehikkoa ympärilläsi. Moottoripyörän tarkistukset ennen ajoa, sekä säännölliset huollot ovat turvallisuutesi takeita. Palkkiosi on vapaus.

Kohdataksesi turvallisesti moottoripyöräilyn tarjoamat haasteet ja voitaksesi nauttia täysin siemauksin sen suomasta seikkailusta, lue tämä omistajan käsikirja huolellisesti ENNEN KUIN LÄHDET AJAMAAN MOOTTORIPYÖRÄLLÄSI.

Kun luet tätä kirjaa, löydät **HUOMAA** symbolin. Tämä sisältää tietoa jolla voit välttää moottoripyöräsi vaurion.

Kun huolto on tarpeellinen, muista että Honda-huoltosi tuntee moottoripyöräsi parhaiten. Jos sinulla on riittävä mekaaninen tieto-taito ja työkalut, Honda-liikkeesi voi auttaa sinua hankkimaan Honda korjaamokäsikirjan jonka avulla voit suorittaa joistain huolloista ja korjauksia.

Miellyttävää moottoripyöräilyä ja kiitos Honda valinnastasi !

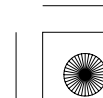
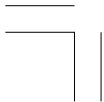



- Seuraavat koodit näyttävät kunkin maan mallin.
- Tässä kuvattu malli on ED tyyppi.

E	UK	III E	(E Tyyppi III)
F	Ranska Belgia	II F	(F Tyyppi II)
ED	Euroopan päämarkkinat	II ED	(ED Tyyppi II)
	Itävalta Unkari Romania	II U	(U Tyyppi II)
	Belgia Israel Venäjä	II MX	(MX Tyyppi II)
	Bulgaria Irlanti Singapore		
	Kroatia Italia Slovakia		
	Tsekki Latvia Slovenia		
	Tanska Luxemburg Espanja		
	Suomi Makedonia Ruotsi		
	Saksa Norja Sveitsi		
	Kreikka Puola Ukraina		
	Hollanti Portugali		
U	Australia Uusi seelanti		
MX	Meksiko		
BR	Brasilia		

- Ohjeet saattavat poiketa alueittain.

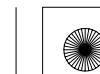



MUUTAMA SANA TURVALLISUUDESTA

Sinun ja muiden turvallisuus on erittäin tärkeää. Tunne vastuusi, moottoripyörän käyttö on erittäin vastuullista.

Tämä kirja sisältää paljon turvallisuuteen vaikuttavia vihjeitä ja merkkejä jotka auttavat sinua välttämään mahdollisen haaverin tai vaaratilanteen.

Nämä ohjeet eivät voi kuitenkaan varoittaa kaikista mahdollisista vaaroista moottoripyörän käytössä. Käytä omaa arviointikykyäsi.

Turvainformatiot ovat lajiteltu lokeroihin sisältäen:

- **Turvamerkit** — moottoripyörässä.
- **Turvaviestit** — edeltää turvavaroitus symbolin  ja yhden kolmesta viestisanoista: **VAARA, VAROITUS, tai HUOMIO.**

Nämä viestit tarkoittavat:

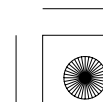
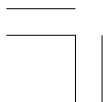



VAARA

Ohjeiden laiminlyönnin seurauksena on **VAKAVA LOUKKAANTUMINEN** tai **KUOLEMA**.

VAROITUS

Ohjeiden laiminlyönnin seurauksena **VOI** olla **VAKAVA LOUKKAANTUMINEN** tai **KUOLEMA**.

HUOMIO

Ohjeiden laiminlyönnin seurauksena voi olla **LOUKKAANTUMINEN**.

- **Turvamerkinnot** — sisältää tärkeitä turvamuistutuksia tai varotoimenpiteitä.
- **Turvaotsikointi** — liittyy moottoripyörän turvallisuuteen.
- **Toimintaohjeet** — kuinka käytät moottoripyörää oikein ja turvallisesti.

Tämä kirja sisältää paljon turvallisuuteen liittyvää tietoa — lue se huolellisesti.

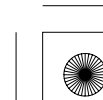



KÄYTTÖ

sivu

1 MOOTTORIPYÖRÄN TURVALLISUUS

- 1 TÄRKEÄÄ TURVALLISUUSASIAA
- 2 AJOVARUSTEET
- 4 KUORMAUKSEN RAJAT JA OHJEET

9 HALLINTALAITTEIDEN SIJAINTI

- 12 MITTARISTO JA MERKKIVALOT

29 PÄÄTOIMINNOT

(Tietoa jota tarvitset käyttääksesi tätä moottoripyörää)

- 29 JOUSITUS
- 35 JARRUT
- 38 KYTKIN
- 40 JÄÄHDYTYSNESTE
- 42 POLTTOAINE
- 45 MOOTTORIÖLJY
- 46 TUBELESS RENKAAT

sivu

52 HALLINTALAITTEIDEN TOIMINTA

- 52 VIRTUALUKKO
- 53 AVAIMET
- 55 KÄYNNISTYKSEN ESTO (HISS)
<Paitsi MX, lIMX tyyppi >
- 58 OIKEAN KÄDENSIJAN TOIMINNOT
- 59 VASEMMAN KÄDENSIJAN TOIMINNOT
- 61 HESD (Honda Electronic Steering Damper)

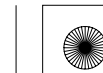



07/10/03 16:05:17 3FMPJ610_009



sivu

62 TOIMINNON KUVAUS

(Ei välttämätön käytössä)

- 62 OHJAUSLUKKO
- 63 SATULA
- 65 KYPÄRÄN PIDIN
- 66 ASIAKIRJATASKU
- 67 SÄILYTYSLOKERO U-LUKOLLE
- 68 ALAKATE
- 69 KESKIKATE
- 70 AJOVALON KORKEUDEN SÄÄTÖ

sivu

71 KÄYTTÖ

- 71 TARKISTUKSEN ENNEN AJOA
- 73 MOOTTORIN KÄYNNISTYS
- 77 SISÄÄNAJO
- 78 AJAMINEN
- 80 JARRUTTAMINEN
- 81 PYSÄKÖINTI
- 82 VARASTAMISEN EHKÄISY

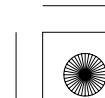
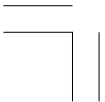



HUOLTO

sivu

83 HUOLTO

- 83 HUOLLON MERKITYS
- 84 HUOLLON TURVALLISUUS
- 85 VAROTOIMENPITEET
- 86 HUOLTOTAULUKKO
- 89 TYÖKALUSARJA
- 90 SARJANUMEROT
- 91 VÄRITARRA
〈Paitsi BR tyyppi〉
- 92 MOOTTORIÖLJY
- 98 SYTYTYSTULPAT
- 104 KAASUKAHVAN TOIMINTA
- 105 JÄÄHDYTYSNESTE
- 106 TOISIOKETJU
- 112 TOISIOKETJUN LAAHAIN
- 113 ETU JA TAKAJOUSITUKSEN
TARKASTUS
- 114 SIVUSEISONATUKI
- 115 PYÖRÄN IRROTUS
- 121 JARRUPALOJEN KUNTO
- 123 AKKU
- 125 SULAKKEEN VAIHTO

sivu

- 128 JARRUVALON KYTKIMEN SÄÄTÖ
- 129 POLTTIMON VAIHTO

135 PUHDISTUS

140 SÄILYTYS NEUVOJA

- 140 VARASTOINTI
- 142 VARASTOINNIN POISTO

143 TEKNISET TIEDOT

148 KATALYSAATTORI

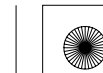

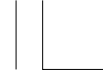

MOOTTORIPYÖRÄN TURVALLISUUS

TÄRKEÄÄ TURVALLISUUSASIAA

Moottoripyöräsi palvelee sinua monia vuosia ja antaa ajonautintoja — mikäli tunnet vastuusi turvallisuudesta ja ymmärrät haasteet joita tiellä kohtaat.

On monta asiaa joilla voit suojata itseäsi ajossa. Tämä kirja sisältää paljon neuvoja varusteista. Seuraavassa muutama tärkeä asia.

Käytä aina kypärää

Varmaa on että: Kunnollinen kypärä on ainoa ”turvallinen” pään suoja. Joten käytä aina kypärää ja varmista että matkustaja tekee samoin. Käytä myös ajolaseja, saappaita, käsineitä ja suojaavaa ajopukua (sivu 2).

Tee itsesi helposti havaittavaksi

Jotkut kuljettajat eivät välttämättä pysty havaitsemaan moottoripyöräilijää. Tästä syystä tee itsesi helposti havaittavaksi välttääksesi ilman omaa syytä joutumasta onnettomuuteen. Käytä värikkäitä ja heijastimin varustettuja ajovarusteita. Älä aja toisen tiellä liikkujan ”sokeassa pisteessä”. Käytä suuntavilkkaa hyvissä ajoin ennen kääntymistä tai ajokaistan vaihtamista, käytä tarvittaessa äänimerkkiä.

Aja kykyjesi mukaan

Monet onnettomuudet johtuvat puutteellisesta ajotaidosta. Älä koskaan aja yli ajotaitojesi tai kovempaa mitä olosuhteet sallivat. Muista että alkoholi, huumeet, väsymys ja välinpitämättömyys alentavat arviointikykyä ja siten turvallista ajoa.

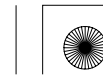



Älä aja humalassa

Alkoholi ja ajaminen eivät kuulu yhteen. Jo yksi annos alkoholia vaikuttaa alentamalla kykyä reagoida muuttuviin olosuhteisiin ja reaktioaikasi heikentymiseen. Joten älä aja alkoholin vaikutuksen alaisena, äläkään myöskään anna ystäväsi tehdä niin.

Pida pyöräsi hyvässä kunnossa

Turvallisen ajon kannalta on tärkeää tarkistaa moottoripyörän kunto ja tarkistukset ennen ajoa listalta ennen kuin lähdet ajamaan. Älä koskaan ylitä moottoripyöräsi maksimikantavuutta, ja käytä ainoastaan lisävarusteita jotka ovat suunniteltu tähän moottoripyörään. Katso sivulta 4 lisäohjeet.

AJOVARUSTEET

Turvallisuutesi kannalta, painotamme että käytä aina moottoripyöräilyyn hyväksyttyä kypärää, suojalaseja, ajosaappaita, käsineitä, pitkiä alusasuja ja ajoasua. Vaikka täydellinen suojaus ei ole mahdollista, auttaa suojarusteiden käyttöä tuntuvasti turvallista ajoa.

Seuraavat neuvot auttavat sinua valitsemaan oikeat ajovarusteet.

VAROITUS

Kypärän käyttämättä jättäminen lisää suuresti vakavan vamman tai kuoleman mahdollisuutta kolarissa.

Varmista, että sinä ja matkustaja käytätte aina kypärää, suojalaseja ja muita suojarusteita ajossa.

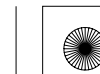



Kypärä ja suojalasit

Kypärä on yksittäisistä suojarusteista tärkein, koska useimmiten vakavimmat vammat johtuvat päähän kohdistuvasta iskusta. Käytä laadukasta ja päässä mukavalta tuntuva kypärää, ja muista että kirkas väritys kypärässä huomataan liikenteessä helpommin.

Avokypärä antaa hyvän suojan, mutta parhaan suojan saat käyttämällä umpikypärää. Suojataksesi silmäsi, käytä aina suojavisiiriä tai ajolaseja.

Suojavaatetus

Kypärän ja suojalasien käytön lisäksi suosittelemme käytettäväksi:

- Tukevat luistamattomat suojaosaappaat jalkojen ja nilkkojen suojaksi.
- Nahkakäsineet pitämään kädet lämpiminä ja estämään hankaumien, rakkuloiden ja ruhjeiden syntyä.
- Motoristin ajopukua tai takkia antamaan ajomukavuutta ja suojaa. Värikäs ja heijastimin varustettu ajoasu huomataan liikenteessä helpommin. Älä käytä löysiä ajovarusteita jotka voivat tarttua pyörän osiin.

Estääksesi mahdolliset lämpövauriot moottoripyörälle tai varusteille, älä peitä tai rajoita äänenvaimentajan jäähdytystä matkatavaroilla tai vaatteilla.

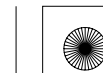



KUORMAUKSEN RAJAT JA OHJEET

Moottoripyöräsi on suunniteltu kuljettamaan itsesi lisäksi yhtä matkustajaa. Matkustajan ollessa kyydissä saattaa pyörän hallittavuus ja jarrujen toiminta tuntua erilaiselta. Huomioi jarruja ja renkaita koskevat ohjeet ajaessasi suurella kuormalla.

Liian raskas tai epätasapainossa oleva kuorma vaikeuttaa suuresti moottoripyörän käsiteltävyyttä, jarrutusta ja hallittavuutta. Ei alkuperäiset lisävarusteet, vääränlaiset muutostyöt ja puutteellinen huolto voi myös alentaa ajoturvallisuutta.

Tulevat sivut antavat lisätietoa kuormauksesta, lisävarusteista ja muutostöistä.

Kuormaus

Kuinka paljon kuormaa laitat moottoripyörääsi ja kuinka sen kuormaat. On tärkeää että teet sen turvallisesti. Aina kun ajat matkustajan tai kuorman kanssa sinun pitää olla selvillä seuraavista asioista.

VAROITUS

Ylikuormaus tai kuorman heikko kiinnitys voi johtaa onnettomuuteen ja henkilön loukkaantumiseen tai kuolemaan.

Noudata tässä kirjassa annettuja ohjeita ja kuormausrajoja.

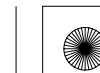



Kuormausrajat

Moottoripyöräsi kuormausrajat ovat:

Kuorman maksimipaino:

180 kg...Paitsi MX, IIMX tyyppi

166 kg...MX, IIMX tyytit

Sisältää ajajan, matkustajan, kuorman ja lisävarusteiden painon

Kuorman maksimipaino:

14 kg

Asennettujen lisävarusteiden paino vähentää kuorman painon maksimipainoa.

Kuormausohjeet

Moottoripyöräsi on ensisijaisesti suunniteltu kuljettamaan itsesi lisäksi matkustajaa. Voit halutessasi kiinnittää satulaan pientä tavaraa kun matkustaja ei ole kyydissä. Kiinnitä tavara huolellisesti.

Mikäli haluat kuljettaa suurempaa kuormaa, ota yhteys Honda myyjäsi joka opastaa sinua ja lue huolellisesti ohjeet lisälaitteista, sivu 7 .

Väärin kiinnitetty kuorma vaikeuttaa suuresti moottoripyörän käsiteltävyyttä ja hallittavuutta. Vaikka kuorma on kiinnitetty asianmukaisesti, aja hillitysti äläkä ylitä nopeutta 130 km/h kun kuljetat kuormaa.

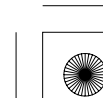
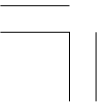



Noudata näitä ohjeita aina kun kuljetat matkustajaa tai kuormaa:

- Tarkasta molempien renkaiden ilmanpaine (sivu 46).
- Mikäli kuorma on normaalista poikkeava, voit joutua säätämään etujousitusta (sivu 29) ja takajousitusta (sivu 32).
- Estääksesi kuorman irtoamisesta johtuvan vaaratilanteen, varmista kuorman kunnollinen kiinnitys ennen ajoa.
- Sijoita kuorma siten, että paino on matalalla ja mahdollisimman keskellä.
- Jaa paino tasaisesti pyörän molemmille puolille.
- Estääksesi mahdolliset lämpövauriot moottoripyörälle tai varusteille, älä peitä tai rajoita äänenvaimentajan jäähtytystä matkatavaroilla tai vaatteilla.

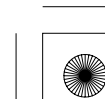
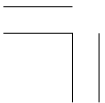



Lisävarusteet ja Muutostyöt

Muutostyöt ja EI alkuperäisten lisälaitteiden käyttö saattavat vaikuttaa moottoripyörän toimivuuteen. Ennen kuin harkitset muutostöiden suorittamista tai lisälaitteiden asentamista, huomioi seuraavat ohjeet.

VAROITUS

Vääränlaiset lisävarusteet tai muutostyöt voi johtaa onnettomuuteen ja henkilön loukkaantumiseen tai kuolemaan.

Noudata tässä kirjassa annettuja ohjeita lisävarusteista ja muutostöistä.

Lisävarusteet

Suosittelemme ainoastaan Hondan alkuperäisiä lisävarusteita jotka on suunniteltu tätä moottoripyörää varten ja testattu sillä. Koska tehdas ei voi testata kaikkia EI alkuperäisiä lisävarusteita, olet henkilökohtaisesti vastuussa niiden valinnasta, asentamisesta ja käyttämisestä. Pyydä kauppialtasi apua valinnoissa ja seuraa seuraavia ohjeita:

- Asennettava lisävaruste ei saa peittää näkyvistä mitään valoja, ei pienentää maavaraa eikä kallistusvaraa, ei rajoittaa jousituksen liikettä, eikä mitenkään estää moottoripyörän hallitsemista.
- Älä asenna sähköisiä varustuksia niin, että sähköntarve ylittää moottoripyörän sähköjärjestelmän (sivu 147). Palanut sulake voi sammuttaa ajovalot tai moottorin.

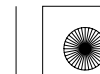



- Tätä moottoripyörää ei ole suunniteltu kuljettamaan sivuvaunua tai vetämään perävaunua. Pyörän käsiteltävyys ja ajo-ominaisuudet kärsivät näiden asentamisesta.

Muutostyöt

Suosittelimme ettet poista mitään alkuperäistä varustusta tai muuta mitenkään mikä vaikuttaisi moottoripyöräsi rakenteeseen tai toimintaan. Muutokset saattavat ratkaisevasti vaikuttaa pyörän käsiteltävyyteen, tasapainoon ja jarruihin ja siten vaikuttaa ajoturvallisuuteen.

Muutokset valoihin, pakoputkistoon, moottorin säätöihin tai muut muutokset voivat tehdä moottoripyörästäsi laittoman.

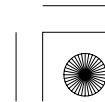



HALLINTALAITTEIDEN SIJAINTI

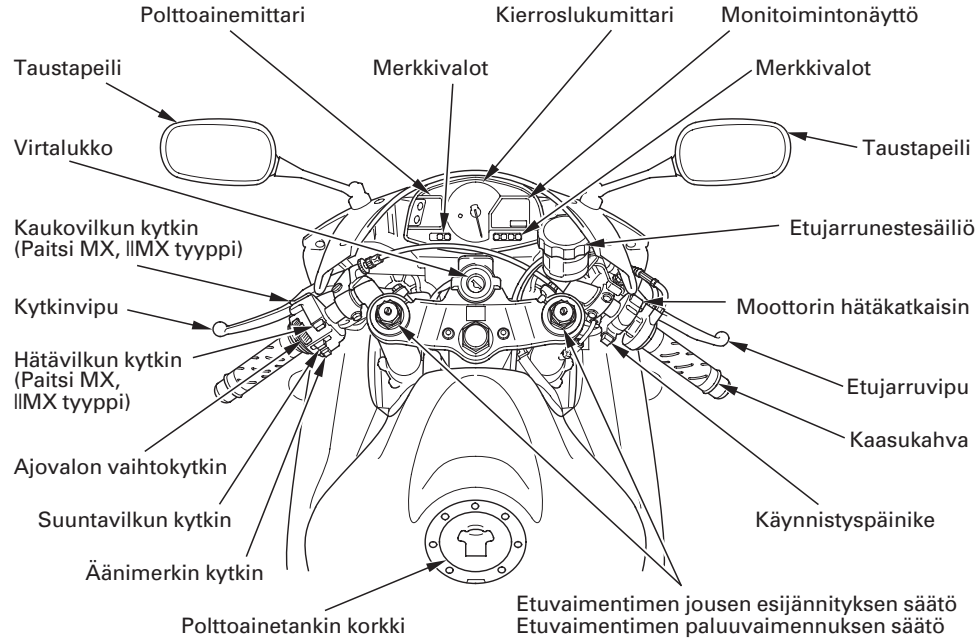

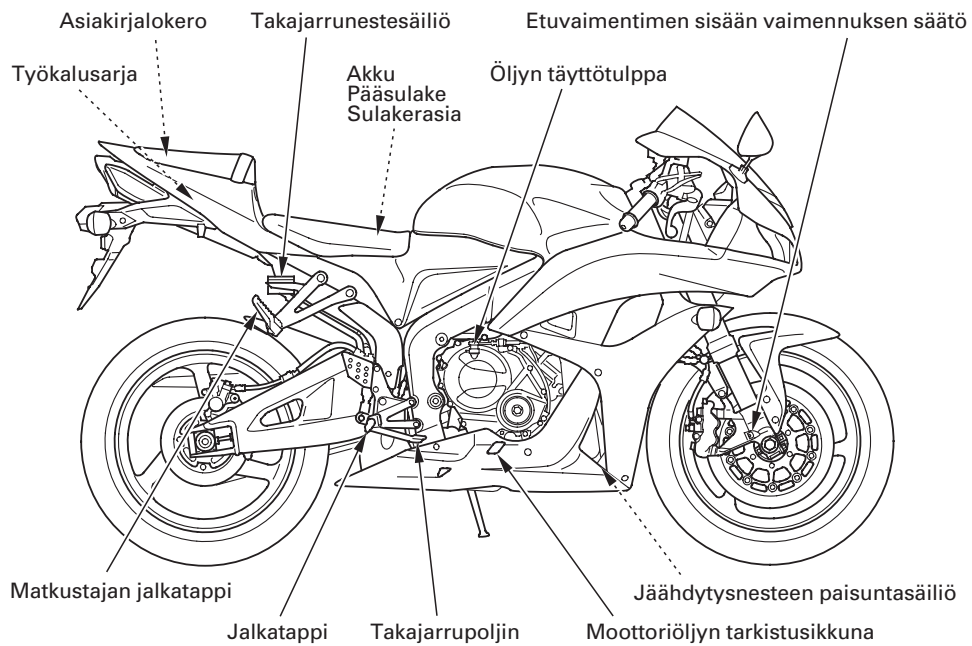



Etuvaimentimen sisään
vaimennuksen säätö

Takavaimentimen sisään
vaimennuksen säätö

Säilytyslokero U-lukolle

Kypärän pidin

Matkustajan jalkatappi

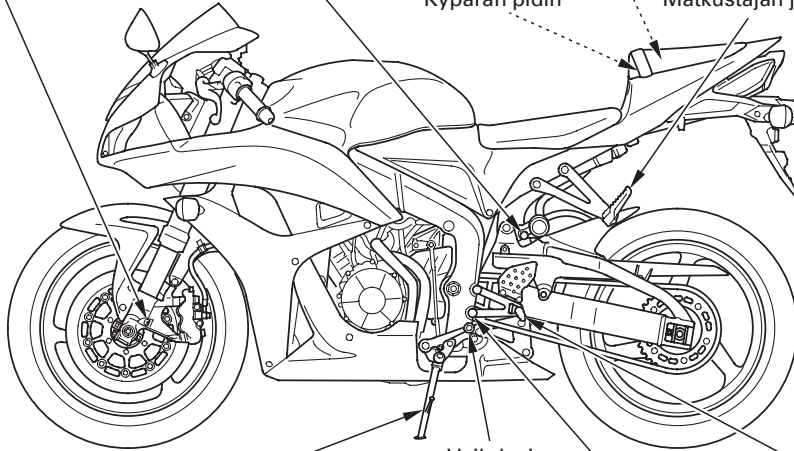

Vaihdevipu

Jalkatappi

Sivuseisontatuki

Takajousen esijännityksen säätö
Takajousituksen vaimentajan paluuvaimennuksen säätö

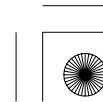
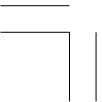



MITTARISTO JA MERKKIVALOT

Mittarit ja merkkivalot sijaitsevat mittaripaneelissa. Niiden toiminnot on kuvattu seuraavilla sivuilla.

- (1) Polttoainemittari
- (2) Vasemman vilkun merkkivalo
- (3) Käynnistykseneston (HISS) merkkivalo
< Paitsi MX, IIMX tyyppi >
- (4) Kierroslukumittari
- (5) Kierroslukumittarin punainen alue
- (6) Oikean vilkun merkkivalo
- (7) Monitorointinäyttö
- (8) HESD merkkivalo
- (9) PGM-FI virhetoiminnon merkkivalo (MIL)
- (10) Jäähdytysnesteen korkean lämpötilan merkkivalo
- (11) Alhaisen öljynpaineenmerkkivalo
- (12) Vapaavaihteen merkkivalo
- (13) Kaukovalon merkkivalo
- (14) RESET painike
- (15) SEL painike

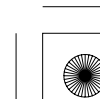
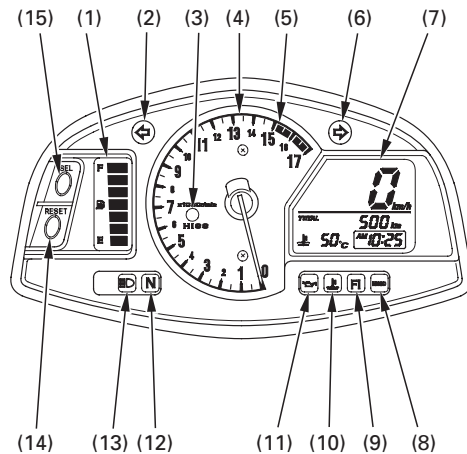



(No.) Kuvaus	Toiminto
(1) Polttoainemittari	Näyttää jäljellä olevan polttoaineen noin määrän (sivu 20). Tämä mittari näyttää aloitusnäytön (sivu 19).
(2) Vasemman vilkun merkkivalo (vihreä)	Vilkkuu käytettäessä vasenta suuntamerkkiä. Palaa myös muutaman sekunnin ajan kun virtalukko kytketään ON asentoon.
(3) Käynnistykseneston (HISS) merkkivalo (punainen)	Paitsi MX, IIMX tyyppi: Tämä merkkivalo palaa muutaman sekunnin kun virtalukko kytketään ON-asentoon ja hätäkatkaisimen ollessa asennossa ○ (RUN). Sammuu käytettäessä oikeaa avainta, jää palamaan kun käytetään väärää avainta, moottori ei käynnisty (sivu 55). Kun tämän merkkivalon vilkkutoiminto on voimassa ja virtalukko on OFF asennossa, valo vilkkuu 24 tunnin ajan (sivu 56).

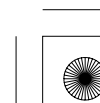
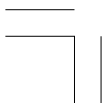



(No.) Kuvaus	Toiminto
(4) Kierroslukumittari	Osoittaa moottorin kierrosluvun per minuutti. Kierroslukumittarin neula käy kerran maksiminäytössä kun virtalukko käännetään ON asentoon.
(5) Kierroslukumittarin punainen alue	Älä koskaan anna kierroslukumittarin osoittimen mennä punaiselle alueelle, edes sisäänajon jälkeen. HUOMAA Punainen alue osoittaa moottorin enimmäiskierroksia ja ajo liian suurilla kierroksilla voi vaurioittaa moottoria.
(6) Oikean vilkun merkkivalo (vihreä)	Vilkkuu käytettäessä oikeaa suuntamerkkiä. Palaa myös muutaman sekunnin ajan kun virtalukko kytketään ON asentoon.

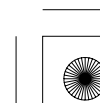
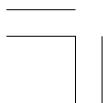



(No.) Kuvaus	Toiminto
(7) Monitoimintonäyttö	Näyttö sisältää seuraavat toiminnot; Näyttö näyttää alunäytön (sivu 19).
Nopeusmittari	Näyttää ajonopeuden (sivu 25).
Matkamittari	Näyttää kokonaiskilometrimäärän (sivu 25).
Osamatkamittari	Näyttää määrän per mittari (sivu 25).
Digitaalikello	Näyttää tunnit ja minuutit (sivu 27).
Jäähdytysnesteen lämpömittari	Näyttää jäähdytysnesteen lämpötilan (sivu 23).

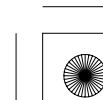
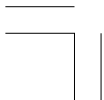



(No.) Kuvaus	Toiminto
(8) HESD merkkivalo (punainen)	Palaa kun HESD (Honda Electronic Steering Damper) toiminta on epänormaali. Palaa myös muutaman sekunnin ajan kun virtalukko käännetään ON asentoon moottorin sammutuskytkimen ollessa asennossa ○ (RUN). Jos valo syttyy ajossa, vähennä nopeutta ja toimita moottoripyörä Honda huoltoon mahdollisimman pian (sivu 61).
(9) PGM-FI virhetoiminnon merkkivalo (MIL) (punainen)	Palaa kun PGM-FI (Programmed Fuel Injection) järjestelmässä on ilmennyt vikaa. Palaa myös muutaman sekunnin ajan, kun virtalukko on kytketty ON-asentoon ja hätäkatkaisimen ollessa asennossa ○ (RUN). Mikäli valo syttyy palamaan, paitsi virran kytkennässä, vähennä nopeutta ja toimita moottoripyörä mahdollisimman nopeasti Honda huoltokorjaamolle.

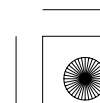
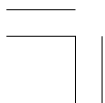



(No.) Kuvaus	Toiminto
(10) Jäähdytysnesteen korkean lämpötilan merkkivalo (punainen)	<p>Palaa kun jäähdytysnesteen lämpötila on liian korkea. Palaa myös muutaman sekunnin ajan kun virtalukko käännetään ON asentoon.</p> <p>Jos valo syttyy ajossa, pysäytä ajo, sammuta moottori ja tarkasta jäähdytysnesteen taso paisuntasäiliöstä. Lue sivut 40 – 41 äläkä aja pyörällä ennen kuin ongelma on ratkaistu.</p> <p>HUOMAA</p> <p>Liian korkean moottorin lämpötilan seurauksena voi olla vakava moottorivaurio.</p>
(11) Alhaisen öljynpaineen merkkivalo (punainen)	<p>Palaa öljynpaineen ollessa liian alhainen. Syttyy, kun virta-avain käännetään ON-asentoon ja sammuu moottorin käynnistyessä. Moottorin ollessa lämmin ja tyhjäkäynnin ollessa pieni, on mahdollista, että valo vilkkuu.</p> <p>HUOMAA</p> <p>Jos moottoripyörällä ajetaan öljypaineen ollessa liian alhainen, seurauksena voi olla vakava moottorivaurio.</p>

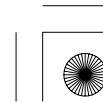



(No.) Kuvaus	Toiminto
(12) Vapaavaihteen merkkivalo (vihreä)	Palaa vaihteen ollessa vapaalla. Palaa myös muutaman sekunnin ajan kun virtalukko kytketään ON asentoon.
(13) Kaukovalon merkkivalo (sininen)	Palaa kun ajovalot on kytketty kaukovaloille. Palaa myös muutaman sekunnin ajan kun virtalukko kytketään ON asentoon.
(14) RESET painike	Tätä painiketta käytetään osamatkamittarin nollaamiseen (sivu 25) tai kellon ajan säätöön (sivu 27). E, III E tyypit: Tätä painiketta käytetään osamatkamittarin nollaamiseen, kellon säätöön tai vaihtaaksesi mittarin yksiköjä nopeus-/matka- tai osamatkamittariin (sivu 26).
(15) SEL painike	Tällä painikkeella valitaan matkamittari, osamatkamittari A tai B (sivu 25) tai säädetään kellon aikaa (sivu 27).

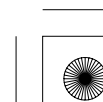
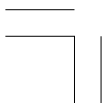



Alkunäyttö

Kun virtalukko kytketään ON asentoon, monitoiminäytön (1) ja polttoaine mittarin (2) kaikki segmentit näkyvät hetkellisesti. Sen jälkeen nopeusmittari (3) näyttää lukemia 290 km/h ja 0 km/h (E, IIIE tyypit: Näyttö 180 mph ja 0 mph), näin voit varmistua nestekidenäytön toimintakunnosta.

Yksiköt "mph" (4) ja "mile" (5) näkyvät vain E, IIIE tyypeissä.

Digitaalikello (6) ja osamatkamittari (7) nollaantuvat mikäli akku on ollut irtikytketty.

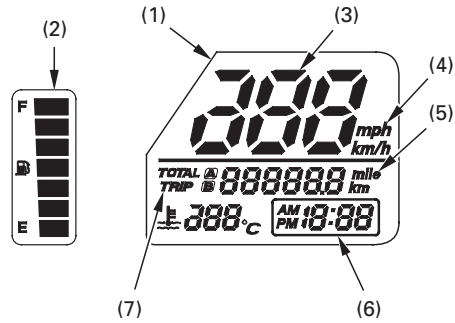

- (1) Monitoimintonäyttö
- (2) Polttoainemittari
- (3) Nopeusmittari
- (4) "mph"
- (5) "mile"
- (6) Digitaalikello
- (7) Osamatkamittari





Polttoainemittari

Polttoainemittarin nestekidenäyttö (1) osoittaa jäljellä olevan polttoaineen määrän. Kun näyttö osoittaa merkkiä F (2) on polttoainetta jäljellä, sisältäen varatankin:

18,0 l

Kun näytön merkki E (3) alkaa vilkkua, on polttoaine loppumassa. Täytä tankki mahdollisimman pian.

Pyörän ollessa pystysuorassa on polttoainetta jäljellä noin:

3,8 l

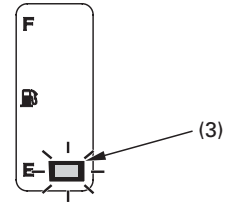
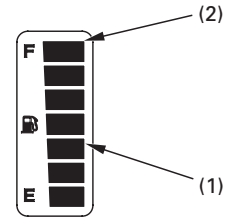

- (1) Polttoainemittarin nestekidenäyttö
- (2) Merkki F
- (3) Merkki E

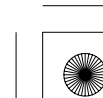
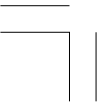



Polttoainemittarin virhenäyttö:

Mikäli polttoainejärjestelmässä on ilmennyt virhe, ilmoittaa polttoainemittari virheestä kuvatulla tavalla.

Jos näin käy, ota yhteys Honda huoltokorjaamoon mahdollisimman pian.

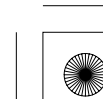
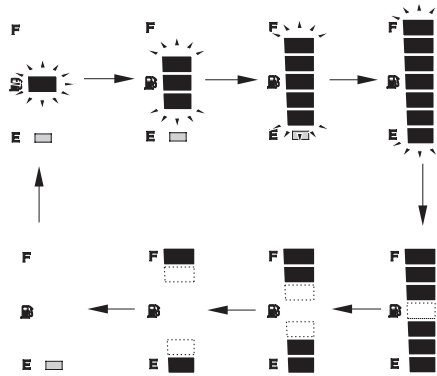



Monitoimintonäyttö

Monitoimintonäyttö (1) sisältää seuraavat toiminnot:

- Nopeusmittari
- Jäähdytysnesteen lämpömittari
- Matkamittari/Osamatkamittari
- Digitaalikello

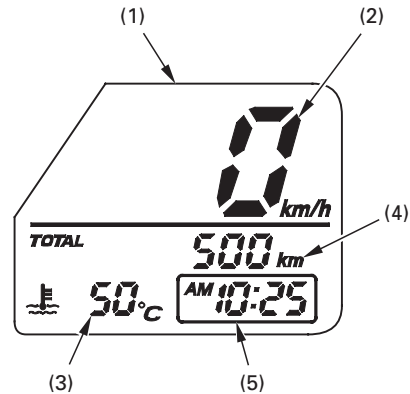

- (1) Monitoimintonäyttö
- (2) Nopeusmittari
- (3) Jäähdytysnesteen lämpömittari
- (4) Matkamittari/Osamatkamittari
- (5) Digitaalikello

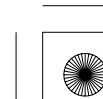



Jäähdytysnesteen lämpömittari

Jäähdytysnesteen lämpömittari (1) osoittaa jäähdytysnesteen lämpötilan digitaalisesti.

Lämpötilan näyttö:

Alle 34°C	“ – – ” on näytössä.
Välillä 35°C ja 121°C	Jäähdytysnesteen lämpötilan näyttö.
Välillä 122°C ja 131°C	Jäähdytysnesteen lämpötilan näyttö ja vilkkuu.
Yli 132°C	Näyttö jää vilkkumaan lukemaa “132°C”.

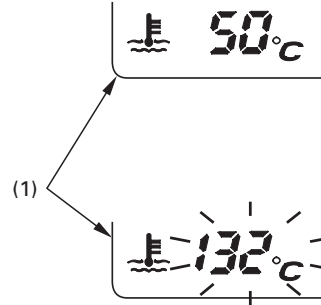

(1) Jäähdytysnesteen lämpömittari



Ylikuumentumisen ilmaisin:

Kun jäähdytysnesteen lämpötila saavuttaa lukeman 122°C, näyttö alkaa vilkkumaan. Samaan aikaan jäähdytysnesteen korkean lämpötilan merkkivalo (2) syttyy.

Jos näin käy, pysäytä ajo, sammuta moottori ja tarkasta jäähdytysnesteen taso paisuntasäiliöstä. Lue sivut 40 – 41 äläkä aja pyörällä ennen kuin ongelma on ratkaistu.

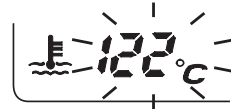

HUOMAA

Liian korkean moottorin lämpötilan seurauksena voi olla vakava moottorivaurio.

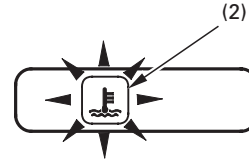

(2) Jäähdytysnesteen korkean lämpötilan merkkivalo

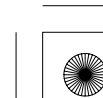



Nopeusmittari/Matkamittari/ Osamatkamittari Nopeus-ja matkanäytön vaihto

Nopeusmittari

Osoittaa ajettavan nopeuden.

Matkamittari/Osamattkamittari

Matkamittari (2) osoittaa kokonaiskilometrimäärän.

Osamatkamittari näyttää ajettun matkan pituuden.

Osamatkamittarissa on kaksi näyttöä, mittari A (3) ja mittari B (4).

Paina SEL painiketta (5) valitaksesi matkamittarin, osamatkamittari A tai B.

Nollataksesi osamatkamittarin, pidä RESET painiketta (6) pohjaan painettuna kun näyttöön on valittu osamatkamittari A tai B.

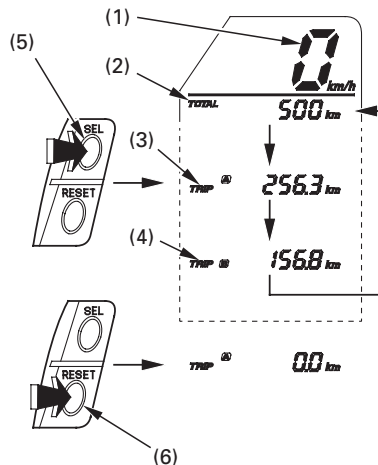

- | | |
|-----------------------|-----------------------|
| (1) Nopeusmittari | (4) Osamatkamittari B |
| (2) Matkamittari | (5) SEL painike |
| (3) Osamatkamittari A | (6) RESET painike |

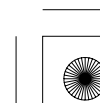
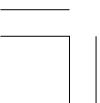



Nopeus-ja matkanäytön vaihto

〈Vain E, IIIE tyytit〉

Nopeusmittari näyttää molemmat "km/h" ja "mph".

Matka-/osamatkamittari näyttää molemmat "km" ja "mile".

Paina RESET painiketta (6) valitaksesi "km/h"/"km" tai "mph"/"mile" näyttöön osamatkamittarin A toiminnolla.



(6)

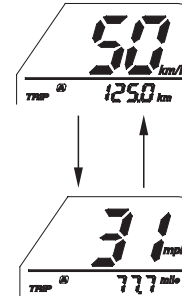

(6) RESET painike

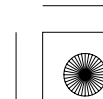
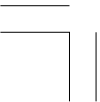



Digitaalinen kello

Osoittaa tunnit ja minuutit. Kellon ajan säätö:

1. Käännä virtalukko asentoon ON.
2. Paina molempia, SEL painiketta (2) ja RESET painiketta (3) yli 2 sekunnin ajan. Kello asettuu säätötilaan ja tuntinäyttö alkaa vilkkua.

3. Aseta tunnit, paina RESET painiketta kunnet toivotut tunnin ja AM/PM on näytössä.

- Aika etenee tunti kerrallaan, joka kerta kun painiketta painetaan.
- Aika säätyy nopeammin kun painiketta pidetään pohjaan painettuna.

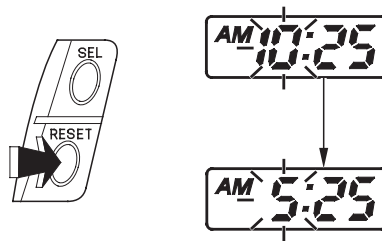
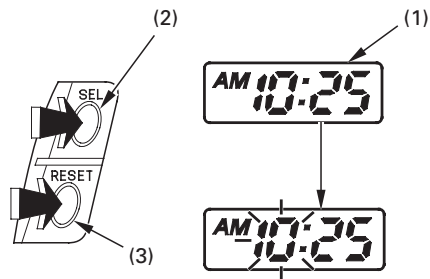

- (1) Digitaalikello
- (2) SEL painike
- (3) RESET painike

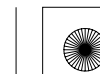



4. Paina SEL painiketta. Minuuttinäyttö alkaa vilkkua.

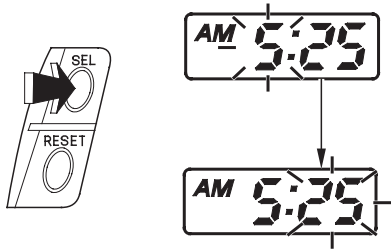

5. Aseta minuutit, paina RESET painiketta kunnes toivotut minuutit on näytössä. Minuuttinäyttö palaa lukemaan "00" kun "60" ylittyy, tämä ei vaikuta tuntinäyttöön.

- Aika säätyy minuutti kerrallaan aina kun painiketta painetaan.
- Aika säätyy nopeammin kun painiketta pidetään pohjaan painettuna.

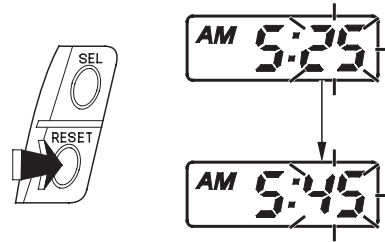

6. Säädön lopetus; paina SEL painiketta tai käännä virtalukko OFF asentoon. Vilkkuminen loppuu automaattisesti ja säätötoiminto peruuntuu jos painikkeita ei paineta noin 30 sekuntiin.

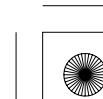



PÄÄTOIMINNOT

(Tietoa jota tarvitset käyttääksesi tätä moottoripyörää)

JOUSITUS

Etujousitus

Jousen esijännitys:

Säädä jousen esijännitystä kääntämällä esijännityksen säädintä 19 mm:n avaimella joka löytyy työkalusarjasta (sivu 89).

Vähentäminen (SOFT) :

Käännä säädintä vastapäivään kohti SOFT asetusta ajaessasi kevyellä kuormalla ja hyvissä tieolosuhteissa.

Lisääminen (HARD) :

Käännä säädintä myötäpäivään kohti HARD asetusta ajaessasi raskaammalla kuormalla ja huonommissa tieolosuhteissa.

Säätääksesi säätimen alkuperäisasentoon, toimi seuraavasti:

1. Käännä säädintä (1) vastapäivään kunnes se ei enää käänny (kevyesti). Tässä asennossa säätö on kevyimmillään.
2. Säätimen vakioasetus saadaan kun säädintä käännetään myötäpäivään 5 kierrosta.

3. Varmista että säätimien asetukset ovat samat molemmin puolin.

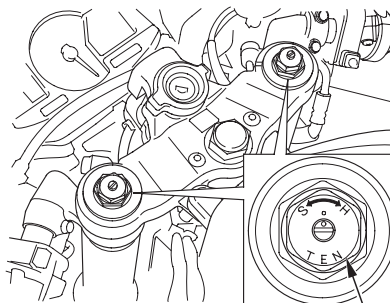

(1)

(1) Esijännityksen säätö



Paluuvaimennus:

Vähentäminen (SOFT) :

Käännä säädintä vastapäivään kohti SOFT asetusta ajaessasi kevyellä kuormalla ja hyvissä tieolosuhteissa.

Lisääminen (HARD) :

Käännä säädintä myötäpäivään kohti HARD asetusta ajaessasi raskaammalla kuormalla ja huonommissa tieolosuhteissa.

Säätääksesi säätimen alkuperäisasentoon, toimi seuraavasti:

1. Käännä säädintä (1) myötäpäivään kunnes se ei enää käännä (kevyesti). Tässä säätö on kovimmillaan.
2. Alkuperäissäätö saadaan kun säädintä käännetään vastapäivään noin 2 1/2 kierrosta niin että pistemerkki (2) kohtaa viitepistemerkin (3).
3. Varmista että säätimien asetukset ovat samat molemmin puolin.

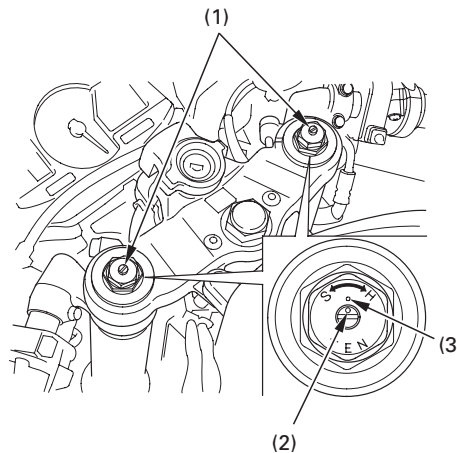

- (1) Vaimennuksen säädin
(2) Pistemerkki
(3) Vastapistemerkki

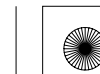



Sisäänvaimennus:

Vähentäminen (SOFT) :

Käännä säädintä vastapäivään kohti SOFT asetusta ajaessasi kevyellä kuormalla ja hyvissä tieolosuhteissa.

Lisääminen (HARD) :

Käännä säädintä myötäpäivään kohti HARD asetusta ajaessasi raskaammalla kuormalla ja huonommissa tieolosuhteissa.

Säätääksesi säätimen alkuperäisasentoon, toimi seuraavasti:

1. Käännä säädintä (1) myötäpäivään kunnes se ei enää käännä (kevyesti). Tässä säätö on kovimmillaan.
2. Alkuperäissäätö saadaan kun säädintä käännetään vastapäivään noin 2 kierrosta niin että pistemerkki (2) kohtaa viitepistemerkin (3).
3. Varmista että säätimien asetukset ovat samat molemmin puolin.

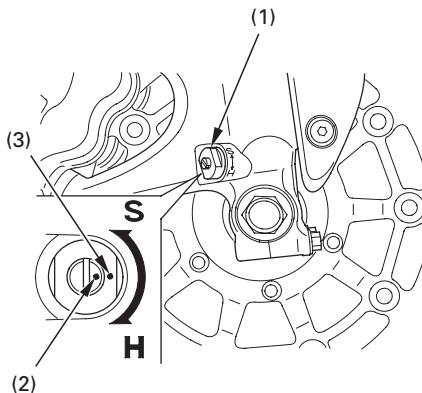

- (1) Vaimennuksen säädin
(2) Pistemerkki
(3) Vastapistemerkki

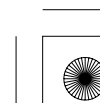
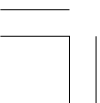



Takajousitus

Paluuvaimennus:

Vähentäminen (SOFT) :

Käännä säädintä vastapäivään kohti SOFT asetusta ajaessasi kevyellä kuormalla ja hyvissä tieolosuhteissa.

Lisääminen (HARD) :

Käännä säädintä myötäpäivään kohti HARD asetusta ajaessasi raskaammalla kuormalla ja huonommissa tieolosuhteissa.

Säätääksesi säätimen alkuperäisasentoon, toimi seuraavasti:

1. Käännä vaimentimen säädintä (1) myötäpäivään kunnes se ei enää käännä (kevyesti). Tässä kohta vaimennus on kovimmillaan.
2. Alkuperäisasetus saadaan kun säädintä käännetään vastapäivään noin 2 kierrosta niin että pistemerkki (2) kohtaa vastamerkin (3).

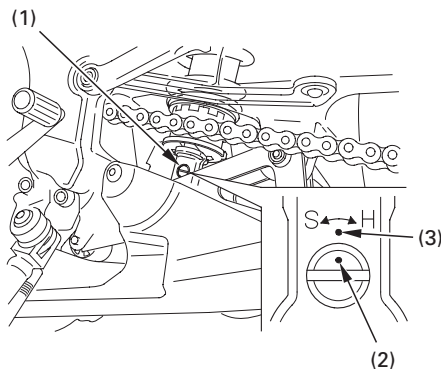

- (1) Vaimennuksen säädin
(2) Pistemerkki
(3) Vastapistemerkki

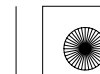



Sisäänvaimennus:

Vähentäminen (SOFT) :

Käännä säädintä vastapäivään kohti SOFT asetusta ajaessasi kevyellä kuormalla ja hyvissä tieolosuhteissa.

Lisääminen (HARD) :

Käännä säädintä myötäpäivään kohti HARD asetusta ajaessasi raskaammalla kuormalla ja huonommissa tieolosuhteissa.

Säätääksesi säätimen alkuperäisasentoon, toimi seuraavasti:

1. Käännä säädintä (1) myötäpäivään kunnes se ei enää käänny (kevyesti). Tässä asennossa säätö on kovimmillaan.
2. Alkuperäissäätö saadaan kun säädintä käännetään vastapäivään n. 20 napsua niin että pistemerkki (2) kohtaa vastamerkin (3).

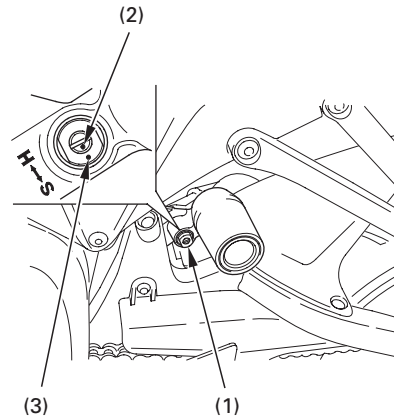

- (1) Vaimennuksen säädin
(2) Pistemerkki
(3) Vastapistemerkki

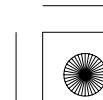
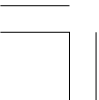



Jousen esijännitys:

Jousen esijännityksen säätimessä (1) on 10 portainen säätö eri kuormille ja ajo-olosuhteisiin.

Käytä säätötyökaloa (2) ja jatkovartta (3) jousen esijännityksen säätöön.

Asennot 1–3 ovat kevyelle kuormalle ja hyvälle tasaisille teille. Asento 4 on tehtaan alkuperäissäätö. Asennot 5–10 lisäävät jousen esijännitystä, mikä tekee jousituksesta kovemman ja soveltuu raskaammalle kuormalle.

Takaiskunvaimennin sisältää korkeapaineista typpikaasua. Säädä iskunvaimennin ainoastaan edellä olevien ohjeiden mukaan. Vaimenninta ei saa yrittää purkaa eikä huoltaa, sillä vaimentimessa oleva typpikaasu saattaa räjähtää. Takaiskunvaimentimen huolto ja tai hävittäminen on hoidettava ainoastaan valtuutetun Honda huoltokorjaamon toimesta.

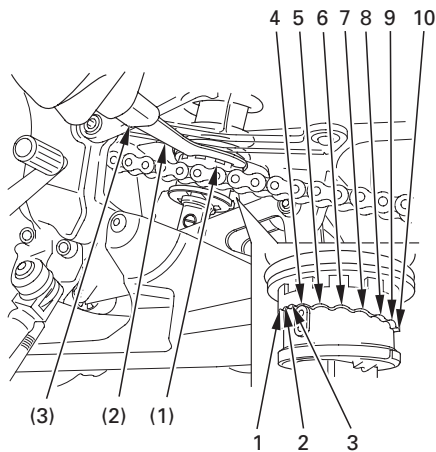

- (1) Jousen esijännityksen säätö
- (2) Säätötyökalu
- (3) Jatkovarsi





JARRUT

Sekä etu- että takajarru ovat tyypiltään hydrauliset levyjarrut.

Kun jarrupalat kuluvat, laskee myös jarrunesteen taso.

Niissä ei ole säätötoimintoa, mutta nesteen taso ja palojen kuluminen pitää tarkastaa aika-ajoin. Järjestelmä pitää tarkastaa usein varmistaaksesi ettei siinä ole nestevuotoja. Jos jarrukahvan tai polkimen vapaaliike muuttuu suureksi ja jarrupalat eivät ole kuluneet loppuun (sivu 121), on järjestelmässä luultavasti ilmaa joka pitää poistaa. Anna Honda huoltosi suorittaa tämä työ.

Etujarrun nestetaso:

Moottoripyörän ollessa pystyasennossa, tarkasta nesteen taso. Tason tulisi olla UPPER (1) ja LOWER (2) merkkien välissä. Jos taso on LOWER merkissä tai sen alla, tarkasta etujarrupalojen kuluneisuus (sivu 121).

Kuluneet palat pitää vaihtaa. Jos palat eivät ole kuluneet, tarkasta mahdollinen vuoto jarrujärjestelmässä.

Käytä ainoastaan Honda DOT 4 luokituksen laatuvaatimukset täyttävää jarrunestettä tai vastaavaa.

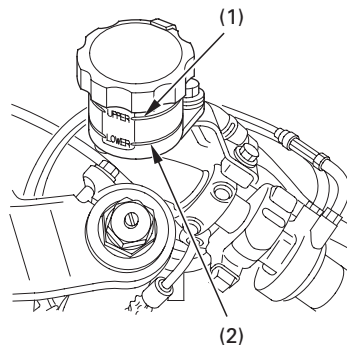

- (1) UPPER merkki
- (2) LOWER merkki





Etujarruvipu:

Etäisyyttä jarruvivun (1) ja kahvan välillä voidaan säätää säätimestä (2) kun vipua työnnetään eteenpäin.

Säädön jälkeen kohdista numero (3) säätimessä vastamerkkiin (4).

Käytä jarrua muutama kerta ja tarkista että pyörä pyörii vapaasti kun vapautat jarrun.

Muita tarkistuksia:

Varmista ettei ole nestevuotoja. Tarkista ettei letkuissa tai liittimissä ole kulumia tai murtumia.

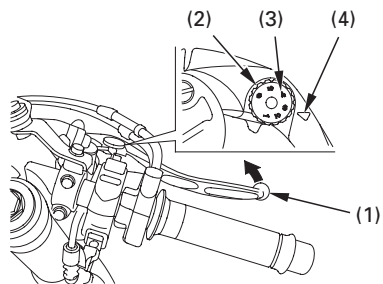

(1) Jarruvipu
(2) Säätöasteikko
36

(3) Numerot
(4) Vastamerkki

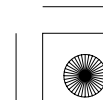
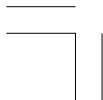



Takajarrun nestetaso:

Kun moottoripyörä on pystyasennossa, tarkasta nesteen taso. Sen tulisi olla UPPER (1) ja LOWER (2) merkkien välissä. Jos taso on LOWER merkissä tai sen alle, tarkasta takajarrupalojen kuluneisuus (sivu 122).

Kuluneet palat pitää vaihtaa. Jos palat ei ole kuluneet, tarkasta onko jarrujärjestelmässä vuoto.

Käytä ainoastaan Honda DOT 4 luokituksen laatuvaatimukset täyttävää jarrunestettä tai vastaavaa.

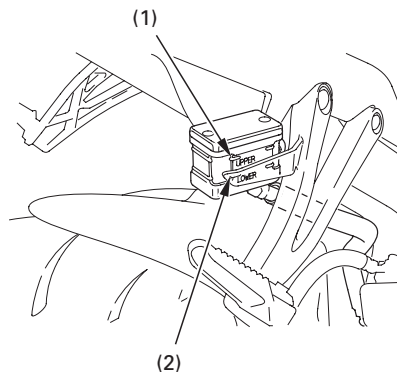

- (1) UPPER merkki
- (2) LOWER merkki

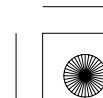



KYTKIN

Kytintä on säädettävä, jos moottoripyörä sammuu kytkettäessä vaihdetta päälle, ryömii tai jos kytkin luistaa aiheuttaen viiveen kiihdytyksessä. Pienet säädöt voidaan suorittaa säätimestä (3) joka sijaitsee kytkinvivussa (1).

Normaali kytkinvivun vapaaliike on:

10–20 mm

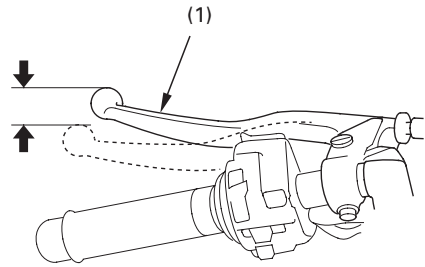

(1) Kytkinvipu

1. Löysää lukkomutteri (2) ja käännä kytkinvaijerin säädintä. Kiristä lukkomutteri ja tarkasta säätö.
2. Jos säädin pitää kiertää lähes ulos tai jos oikeaa säätöä ei saa suoritettua, löysää lukkomutteri ja käännä kytkinvaijerin säädin kokonaan sisään. Kiristä lukkomutteri.

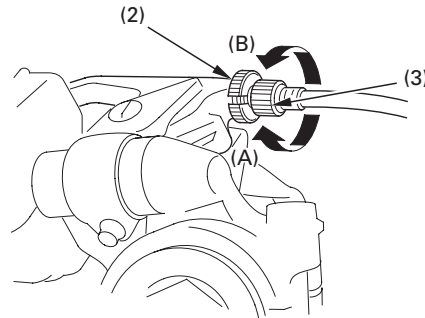

- | | |
|--------------------------|----------------------------|
| (2) Lukkomutteri | (A) Lisää vapaaliikettä |
| (3) Kytkinvaijerin säätö | (B) Vähentää vapaaliikettä |

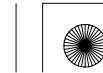



3. Löysää lukitusmutteri (4) vaijerin alasäätimestä. Kierrä säätömutteria (5) kunnes vapaaliike on ohjearvossa. Kiristä lukitusmutteri ja tarkista säätö.
4. Käynnistä moottori, purista kytkinkahvaa ja kytke vaihde päälle. Varmistu ettei moottori sammu ja ettei moottoripyörä ryömi. Vapauta kytkintä vähitellen ja avaa kaasua. Moottoripyörän pitäisi lähteä liikkeelle tasaisesti, kiihdytä vähitellen.

Jos oikeaa säätöä ei saavuteta tai jos kytkin ei toimi oikein, ota yhteys Honda huoltokorjaamoon.

Muita tarkistuksia:

Tarkasta ettei kytkinvaijeri ole mutkalla ja ettei siinä ole merkkejä kuluneisuudesta jotka voivat johtaa vaijerin takerteluun. Voitele vaijeri öljyllä ennenaikaisen kulumisen ja ruostumisen ennaltaehkäisemiseksi.

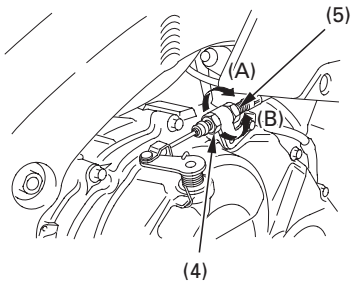

- (4) Lukkomutteri (A) Lisää vapaaliikettä
(5) Säätömutteri (B) Vähentää vapaaliikettä





JÄÄHDYTYSNESTE

Jäähdytysneste suositus

Moottoripyörän omistajan täytyy huolehtia jäähdytysnesteestä estääkseen jäätymisen, ylikuumenemisen tai korroosion. Käytä aina jäähdytysnesteseokseen korkealaatuista, korroosionestoainetta sisältävää ja erityisesti alumiini moottoreissa käytettäväksi suositeltua jäähdytysnestettä. (KATSO NESTEPURKIN ETIKETTI).

Käytä jäähdytysnesteseokseen ainoastaan vähämineraalista juomavettä tai tislattua vettä. Vesi joka sisältää paljon mineraaleja, saattaa vaurioittaa alumiinimoottoria.

Silikaattipohjaisen jäähdytysnesteiden käyttö voi aiheuttaa vesipumpun tiivisteiden kulumisen tai tukoksia tai jäähdyttäjän vajaatoimintaa.

Vesijohtovesi saattaa vaurioittaa moottoria.

Tehdas on varustanut moottoripyörän jäähdytysnesteseoksella, jossa on 50/50 tislattua vettä ja jäähdytysnestettä. Tätä seossuhdetta suositellaan käytettäväksi useimmissa lämpötiloissa ja se antaa hyvän korroosiosuojan. Suurempi osuus pakkasnestettä alentaa jäähdytysjärjestelmän tehoa ja sitä suositellaan lisäsuojaksi jäätymistä vastaan. Pienempi osuus (alle 40 %) pakkasnestettä ei anna riittävää suojaa korroosiota vastaan. Tarkasta jäähdytysjärjestelmä usein jäätävän kylmällä säällä ja lisää tarvittaessa pakkasnesteen osuutta (pakkasnesteen enimmäismäärä on 60 %).

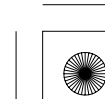



Tarkastus

Paisuntasäiliö sijaitsee alakatteen takana.

Tarkasta jäähdytysnesteen taso paisuntasäiliöstä (1) moottorin ollessa lämmin ja moottoripyörän ollessa pystyasennossa. Jos nesteen taso on alle LOWER (2) merkin, irrota alakate (sivu 68) ja paisuntasäiliön korkki (3).

Lisää jäähdytysnesteseosta UPPER merkkiin (4) asti. Lisää nestettä aina paisuntasäiliöön. Älä lisää nestettä irrottamalla jäähdyttäjän korkkia.

Jos paisuntanestesäiliö on tyhjä, tai nesteen hävikki suurta, tarkista vuodot ja ota yhteys Honda huoltokorjaamoon.

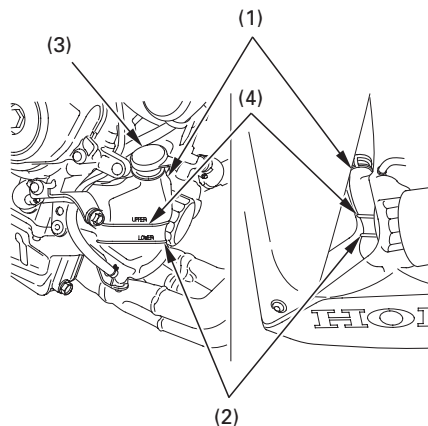

- (1) Nestesäiliö
- (2) LOWER merkki
- (3) Nestesäiliön korkki
- (4) UPPER merkki

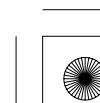
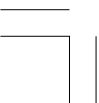



POLTTOAINE Polttoainetankki

Polttoainetankin tilavuus, sisältäen varatankin on:

18,0 l

Aukaise polttoainetankin korkki (1) asettamalla virta-avain (2) lukkoon ja käännä avainta myötäpäivään. Irrota säiliön korkki.

Älä ylitäytä säiliötä. Polttoainetta ei saa olla täyttöaukon "kaulassa" (3).

Täytön jälkeen, sulje korkki painamalla sitä kunnes se "napsahtaa" kiinni ja lukkoon. Irrota avain ja sulje lukon suojakansi.

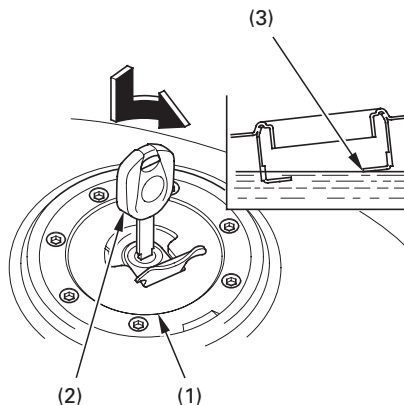

(1) Polttoainetankin korkki (3) Kaula
(2) Virta-avain

VAROITUS

Polttoaine on erityisen herkästi syttyvää. Palovamma tai henkilövahinko voi olla seurauksena polttoainetta käsiteltäessä.

- Sammuta moottori ja pidä kuumat, kipinät ja tuli etäällä.
- Tankkaa vain ulkotiloissa.
- Pyyhi roiskeet välittömästi.

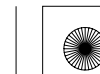



〈Paitsi MX, IIMX, BR tyyppi〉

Käytä lyijytöntä polttoainetta jonka oktaaniluku on 95 tai korkeampi.

Lyijyllisen polttoaineen käyttö vaurioittaa katalysaattoria.

〈MX, IIMX, BR tyytit〉

Käytä lyijytöntä polttoainetta jonka pumppuoktaaniluku on 91 tai korkeampi.

Lyijyllisen polttoaineen käyttö vaurioittaa katalysaattoria.

HUOMAA

Jos tasaisella nopeudella ajettaessa moottorista kuuluu "nakutusta", vaihda polttoaineen laatua. Jos "nakutus" edelleen jatkuu, ota yhteys valtuutettuun Honda huoltoon. Käyntihäiriöt ja vauriot eivät kuulu Honda-takuun piiriin mikäli vääränlaista polttoainetta on käytetty.

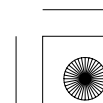
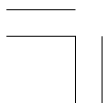



Alkoholisekoitteiset polttoaineet

Mikäli joskus joudut käyttämään alkoholisekoitteista polttoainetta, varmista että oktaaniarvo on vähintään yhtä korkea tai korkeampi kuin Hondan suositus. Tyyppejä on kaksi; etanolipitoinen ja metanolipitoinen. Älä käytä polttoainetta jos etanolipitoisuus on yli 10 %. Metanolipitoista polttoainetta emme suosittele käytettäväksi ollenkaan. Älä koskaan käytä yli 5 % metanolipitoista polttoainetta, vaikka se olisi lisäaineistettua.

Polttoainejärjestelmän ja moottorin käyntiin ja tehoon liittyvät viat ja vauriot eivät kuulu Honda takuun piiriin mikäli alkoholipitoista polttoainetta on käytetty. Honda ei voi varmistua alkoholipitoisten polttoaineiden käytöstä ennen kuin näytteet sopivuudesta on todistettu.

Ennen kuin hankit polttoainetta tuntemattomalta asemalta, selvitä sisältääkö aine alkoholia. Mikäli sisältää, varmistu prosenttiluvusta. Mikäli polttoaine ei ole suositeltua, vaihda laatuun joka ei sisällä alkoholia.

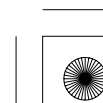
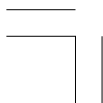

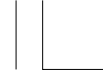

MOOTTORIÖLJY

Moottoriöljyn tason tarkastus

Tarkista moottoriöljyn määrä päivittäin ennen ajamaan lähtöä.

Öljytason pitää olla ylärajan (1) ja alarajan (2) välissä katsottuna tarkistusikkunasta (3).

1. Käynnistä moottori ja anna sen käydä 3–5 minuuttia. Varmista että öljypaineen merkkivalo sammuu. Mikäli valo ei sammua, sammuta moottori välittömästi.
2. Sammuta moottori ja pidä moottoripyörää pystyasennossa tasaisella alustalla.
3. Noin 2–3 minuutin kuluttua, tarkasta tarkistusikkunasta että öljytaso on ylä- ja alarajan välissä.
4. Tarvittaessa, irrota öljyn täyttötulppa (4) ja täytä suositeltua öljyä (sivu 92) ylärajaan asti. Älä täytä liikaa.

5. Kiinnitä täyttötulppa. Tarkista ettei ole öljyvuotoa.

HUOMAA

Moottorin käyttö liian pienellä öljypaineella aiheuttaa vakavan moottorivaurion.

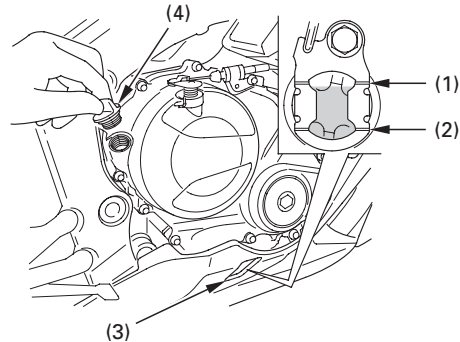

(1) Yläraja
(2) Alaraja

(3) Tarkistusikkuna
(4) Öljyn täyttötulppa

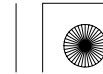



TUBELESS RENKAAT

Turvallisen moottoripyöräilyn kannalta on renkaiden oltava oikean tyyppiset ja kokoiset sekä hyväkuntoiset ja ilmanpaineet säädetty kuorman mukaan. Tulevat sivut antavat tietoa, kuinka ja koska ilmanpaineet tarkistetaan, kuinka tarkistat renkaiden kunnon ja mitä tehdä renkaiden korjauksen ja vaihdon ollessa ajankohtainen.

VAROITUS

Huonokuntoisten renkaiden käyttö tai väärä ilmanpaine voi johtaa onnettomuuteen ja henkilön loukkaantumiseen tai kuolemaan.

Noudata tässä kirjassa annettuja renkaita koskevia ohjeita.

Ilmanpaine

Oikea renkaiden ilmanpaine antaa parhaan käsiteltävyyden, renkaiden käyttöiän ja ajomukavuuden. Vähäinen ilmanpaine renkaissa aiheuttaa epätasaista kulumista, heikentää käsiteltävyyttä ja johtaa renkaiden ylikuumentumiseen.

Liiallinen ilmanpaine tekee moottoripyörästäsi kovemman ja herkemmän tien epätasaisuuksille, ja aiheuttaa epätasaista kulumista.

Suosittelemme että tarkistat renkaat ulkoisesti ennen jokaista ajoa ja tarkistat renkaiden ilmanpaineet vähintään kerran kuukaudessa tai aina kun uskot paineiden olevan alhaiset.

Jos sisärenkaattomiin renkasiin tulee reikä, ilma renkaasta poistuu hyvin hitaasti. Tarkasta renkaat sen vuoksi erittäin huolellisesti mahdollisten reikien, naarmujen tai terävien esineiden havaitsemiseksi.

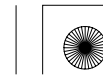



Ilmanpaine renkaissa mitataan renkaiden ollessa "kylmät" kun moottoripyörä on ollut parkissa vähintään kolme tuntia. Jos mittaat rengaspaineet renkaiden ollessa "kuumat" (muutaman kilometrin ajo riittää), on lukema korkeampi kuin mitatessa "kylmiä" renkaita. Tämä on normaalia, joten älä laske ilmaa renkaista pois saadaksesi "kylmien" renkaiden lukemia. Mikäli teet näin, on renkaiden ilmanpaine liian alhainen.

Oikea "kylmien" renkaiden ilmanpaine on:

Etu	250 kPa (2,50 kgf/cm ²)
Taka	290 kPa (2,90 kgf/cm ²)

Tarkastus

Aina kun tarkastat renkaiden ilmanpaineita, tarkasta myös renkaiden kulutuspinna ja kunto ja ettei renkaissa ole vieraita esineitä:

Tarkasta:

- Patti tai pullistuma renkaassa. Vaihda rengas mikäli renkaasta löytyy patti tai pullistuma.
- Naarmuja tai halkeamia. Vaihda rengas mikäli kudos tai jänne on renkaasta näkyvissä.
- Loppuun kuluneisuus.

Myös, mikäli ajat terävän kuopan ylitse, aja tien sivuun ja tarkasta ettei rengas vaurioitunut.

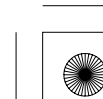
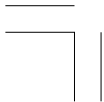



Kulutuspinta

Vaihdata rengas ennen kuin kulutus­pinta saavuttaa alarajan, jotka ovat:

	Minimi urasyvyys
Etu:	1,5 mm
Taka:	2,0 mm

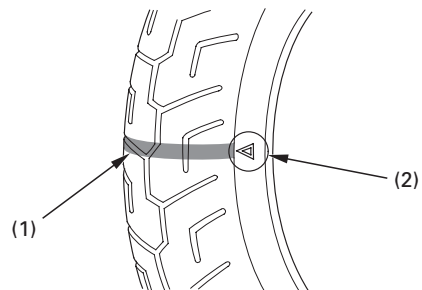

- (1) Kuluman ilmaisin
- (2) Ilmaisimen kohdistusmerkki

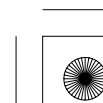
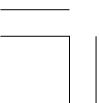



Renkaan korjaus

Mikäli rengas on puhjennut tai vaurioitunut, vaihda rengas, älä korjaa sitä. Kuten aiemmin mainittu, väliaikaisesti tai pysyvästi korjatulla renkaalla pitää ajaa hiljempää kuin uudella renkaalla.

Korjatulla renkaalla, kuten paikkaus, ei voi ajaa normaalinopeutta eikä saavuteta normaalia ajoturvallisuutta. Korjatulla renkaalla, aja hitaasti ja varovasti korjaamolle renkaan vaihtoon. Mikäli mahdollista, aja ilman matkustajaa ja kuormaa kunnes rengas on vaihdettu.

Vaikka rengas olisi korjattu ammattitaidolla, se ei vastaa uutta rengasta. Korjatulla renkaalla, älä ylitä 80 km/h nopeutta ensimmäisen 24 tunnin aikana renkaan korjauksesta, ja 130 km/h nopeutta sen jälkeen. Jatkossa et pysty saavuttamaan samaa turvallisuutta suurella kuormalla ajettaessa kuin uudella renkaalla. Tästä syystä suosittelemme, vaihda uusi rengas. Muista myös renkaan tasapainotus.

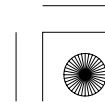



Renkaan vaihto

Oikeat renkaat moottoripyörässäsi antavat parhaan suorituskyvyn, ajomukavuuden, käsiteltävyyden, kestoajan ja jarrujen toiminnan.

VAROITUS

Sopimattoman renkaan asentaminen voi vaikeuttaa pyörän käsiteltävyyttä ja tasapainosuutta. Tämä voi johtaa onnettomuuteen ja henkilön loukkaantumiseen tai kuolemaan.

Käytä aina kirjassa mainittuja oikean kokoisia ja tyyppisiä renkaita.

Suosittelut renkaat moottoripyörääsi ovat:

Etu: 120/70ZR17M/C (58W)
DUNLOP
Qualifier PTG
BRIDGESTONE
BT015F RADIAL E

Taka: 180/55ZR17M/C (73W)
DUNLOP
Qualifier PTG
BRIDGESTONE
BT015R RADIAL E

Tyyppi: vyörengas-kerros, sisärenkaaton

Käytä ainoastaan alkuperäisiä vastaavia renkaita ja varmista että pyörät ovat tasapainossa renkaan vaihdon jälkeen.

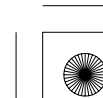
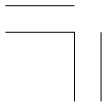



07/10/03 16:10:39 3FMEJ610_061



Tärkeä turvamuistutus

- Älä asenna sisärenkaita sisärenkaattomille renkailla. Ylilämpö saattaa aiheuttaa sisärenkaan puhkeamisen.
- Käytä tässä moottoripyörässä ainoastaan sisärenkaattomia renkaita. Älä asenna sisärenkaallisia renkaita vanteille, jotka on tarkoitettu ainoastaan sisärenkaattomille renkailla.

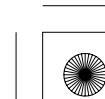



HALLINTALAITTEIDEN TOIMINTA

VIRTUALUKKO

Virtalukko (1) sijaitsee merkkivalopaneelin alla.

Ajovalo, parkkivalo, takavalo ja rekisterikilven valo syttyvät kun virtalukko käännetään ON asentoon. Kun moottoripyöräsi on pysähtyneenä virtalukon ollessa ON asennossa eikä moottori käy, jäävät valot palamaan jonka seurauksena on akun purkautuminen.

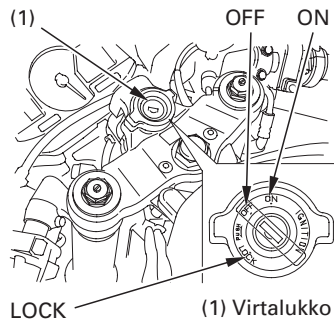

Avaimen asento	Toiminta	Avaimen irrotus
LOCK (ohjauslukko)	Ohjaus lukittu. Moottoria ja valoja ei voi käyttää.	Avaimen voi irrottaa
OFF	Moottoria ja valoja ei voi käyttää.	Avaimen voi irrottaa
ON	Moottoria ja valoja voidaan käyttää.	Avainta ei voi irrottaa





AVAIMET

Tässä moottoripyörässä on kaksi avainta ja avaimen numerolevy.

<Paitsi MX, IIMX tyyppi>

<MX, IIMX tyyppi>

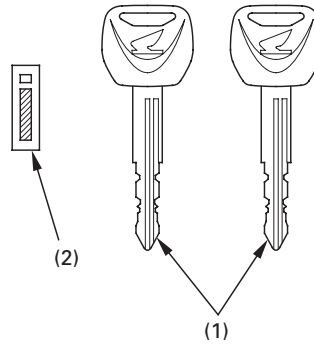
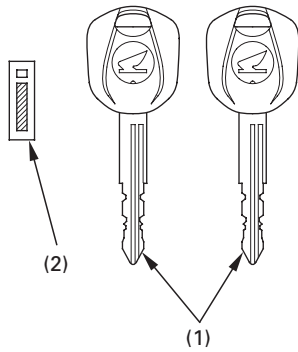

(1) Avaimet

(2) Avaimen numerolevy

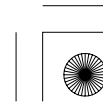
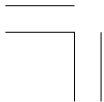



Tarvitset numerolevyä aina kun teetät uudet avaimen. Säilytä numerolevy turvallisessa paikassa.

Kopioidaksesi uusia avaimia, vie kaikki avaimet, numerolevy ja moottoripyörä valtuutetulle Honda huoltokorjaamolle.

〈Paitsi MX, IIMX tyyppi〉

Järjestelmään (HISS) voidaan kopioida neljä avainta kerrallaan.

〈Paitsi MX, IIMX tyyppi〉

Jos kaikki avaimet on kadonneet, on silloin ostettava uusi sytytysjärjestelmän keskusyksikkö. Välttääksesi tämän, suosittelemme säilytettävän ainakin yhtä avainta turvallisessa paikassa numerolevyn kanssa.

Avain sisältää elektronisen piirin joka aktivoi HISS järjestelmän. Mikäli piiri vahingoittuu, pyörää ei voida käynnistää. Tästä syystä säilytä avaimia huolellisesti.

- Älä pudota avaimia tai laita raskaita esineitä niiden päälle.
- Älä kierrä, väännä tai mitenkään muuta avaimen muotoa.
- Pidä avaimet pois magneettisista esineistä.

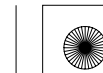



KÄYNNISTYKSEN ESTO (HISS)

<Paitsi MX, IIMX tyyppi>

HISS on lyhenne sanoista Honda Ignition Security System.

Käynnistyksenesto järjestelmä (HISS) suojaa moottoripyörääsi varkauksilta. Käynnistyäkseen on virtalukossa käytettävä virta-avainta joka on oikein koodattu. Jos käytettävässä avaimessa on väärä koodi tai avaimen sijasta on käytetty jotain muuta esinettä, ei moottori käynnisty.

Kun virta on käännetty päälle, ja hätäkatkaisin asennossa "  " (RUN), käynnistykseneston (HISS) merkkivalo palaa muutaman sekunnin ajan ja sammuu. Jos merkkivalo jää palamaan on se merkki siitä, että järjestelmä ei tunnista avaimen koodia. Käännä virta pois päältä OFF, irrota avain lukosta, työnnä avain uudestaan lukkoon ja käännä virta päälle ON.

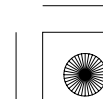
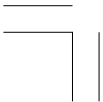



Käynnistyksenestojärjestelmässä on toiminto, joka vilkuttaa käynnistykseneston (HISS) merkkivaloa 2 sekunnin välein 24 tunnin ajan. Tämä toiminto voidaan kytkeä päälle tai pois päältä.

Vilkku-toiminnon muuttaminen:

1. Käännä virtalukko asentoon ON.
2. Paina SEL painiketta (1) yli 2 sekunnin ajan. Käynnistykseneston (HISS) merkkivalo (2) välähtää, toiminto on muutettu.
3. Käännä virta-avain OFF asentoon ja poista avain.

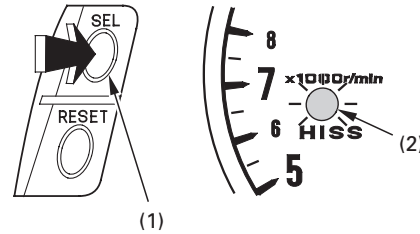

- (1) SEL painike
(2) Käynnistykseneston (HISS) merkkivalo

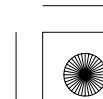
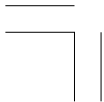



Jos järjestelmä ei toistuvista yrityksistä huolimatta tunnista avaimen koodia, ota yhteyttä valtuutettuun Honda huoltokorjaamoon.

- Järjestelmä saattaa olla tunnistamatta oikeaa koodia, jos muita virta-avaimia on virtalukon lähellä. Varmistaaksesi sen, että järjestelmä tunnistaa oikean koodin. Pidä virta-avaimet erillään toisistaan.
- Älä yritä korjata käynnistyksenesto järjestelmää tai lisätä siihen muita laitteita. Seurauksena on sähkövika, joka estää moottorin käynnistyksen.
- Jos kaikki avaimet on kadonneet, on sytytysjärjestelmän keskusyksikkö vaihdettava.

EC Direktiivit

Käynnistyksenesto järjestelmä täyttää sille asetetut vaatimukset ja säädökset (R & TTE).



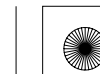

Hyväksymiskoodi yhteneväisyydestä koskien R & TTE direktiivejä, on ilmoitettu tässä kirjassa sekä moottoripyörässä. Mikäli pyörässä oleva hyväksymistarra katoaa, ota yhteys Honda huoltokorjaamoon.





OIKEAN KÄDENSIJAN TOIMINNOT

Moottorin hätäkatkaisin

Moottorin hätäkatkaisin (1) sijaitsee kaasukahvan vieressä. Kun katkaisin on  (RUN)-asennossa, moottori käynnistyy. Kun katkaisin on  (OFF) asennossa, moottori ei käynnisty. Katkaisin on tarkoitettu ainoastaan hätätapauksia varten ja sen pitäisi tavallisesti olla  (RUN) asennossa.

Jos moottoripyöräsi on pysähtynyt virtalukon ollessa ON asennossa ja moottorin hätäkatkaisin asennossa  (OFF), ajovalo, parkkivalo, takavalon ja rekisterikilven valo jäävät palamaan, jonka seurauksena on akun purkautuminen.

Käynnistinpainike

Käynnistinkytkin (2) on moottorin sammutuskatkaisimen alla.

Käynnistinkytkintä käytetään moottorin käynnistämiseen. Paina kytkintä käynnistääksesi moottorin. Katso moottorin käynnistys, sivu 75.

Kun käynnistinpainiketta painetaan, käynnistinmoottori pyörittää moottoria, ajovalo sammuu automaattisesti, mutta parkkivalo, takavalon ja rekisterikilven valo jäävät palamaan.

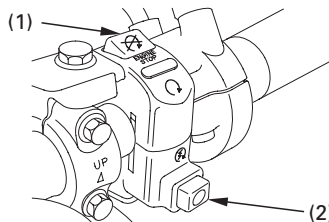

(1) Moottorin hätäkatkaisin

(2) Käynnistyspainike

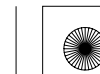







VASEMMAN KÄDENSIJAN TOIMINNOT

Ajovalon vaihtokytkin (1)

< Paitsi MX, IIMX tyyppi >

Siirrä ajovalon vaihtokytkin asentoon  (HI) kytkeäksesi kaukovalot tai asentoon  (LO) kytkeäksesi lähivalot.

< MX, IIMX tyyppi >



Paina ajovalon vaihtokytkin asentoon  (HI) valitaksesi kaukovalot tai asentoon  (LO) valitaksesi lähivalot.

Kaukoviikkukytkin (2)

< Paitsi MX, IIMX tyyppi >

Kaukovalo palaa tätä kytkintä painettaessa.

Suuntavilkun kytkin (3)

Siirrä kytkin kohtaan  vasemmalle käännettäessä, ja kohtaan  oikealle käännettäessä. Sammuta vilkku painamalla kytkintä.

Äänimerkin painike (4)

Painetaan kytkintä äänimerkkiä käytettäessä.

< Paitsi MX, IIMX tyyppi >

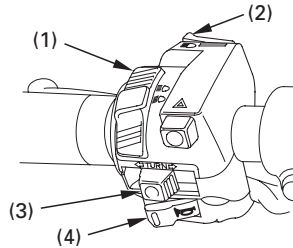

< MX, IIMX tyyppi >

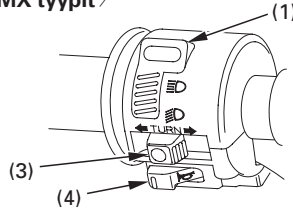

- (1) Ajovalon vaihtokytkin
- (2) Kaukoviikkukytkin
- (3) Suuntavilkun kytkin
- (4) Äänimerkin painike





Hätävilkun kytkin (5)

⟨ Paitsi MX, IIMX tyyppi ⟩

Hätävilkkuja tulisi käyttää vain jos moottoripyörä joudutaan pysäyttämään vaaralliseen paikkaan. Käyttö, käännä virtalukko ON asentoon ja paina kytkin merkkiin . Etu- ja takavilkut aloittavat vilkkumisen.

Kaikki vilkut toimivat ilman virta-avainta.

Käytääksesi tätä toimintoa, toimi seuraavasti:

1. Käännä virtalukko ON asentoon ja paina hätävilkun kytkin merkittyyn  asentoon.
2. Kaikki vilkut vilkkuvat, senkin jälkeen kun käännät virtalukon OFF asentoon.
3. Hätävilkkujen toiminta lopetetaan painamalla hätävilkun kytkin takaisin pois päältä.

Jos kytkin on pois päältä yli kahden sekunnin ajan, ja käännät sen takaisin asentoon , vilkut eivät toimi.

Varmista että käännät kytkimen pois päältä kun hätätilanne on ohi, muuten suuntavilkut eivät toimi oikein aiheuttaen hämmennystä muille.

Kun vilkut ovat käytössä, ja moottori sammutettuna, akun varaus alenee.

⟨ Paitsi MX, IIMX tyyppi ⟩

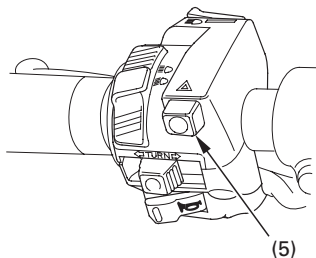

(5) Hätävilkun kytkin

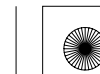



HESD (Honda Electronic Steering Damper)

Tämä moottoripyörä on varustettu elektronisesti säätävällä ohjausvaimentimella. HESD (1) säätää automaattisesti ohjauksen vaimennusta sopivaksi vertaillen pyörän nopeutta ja kiihtyvyyttä.

HESD merkkivalo (2) syttyy jos HESD järjestelmässä ilmenee toimintahäiriö. HESD merkkivalo palaa myös muutaman sekunnin ajan kun virtalukko käännetään ON asentoon moottorin sammutuskytkimen ollessa asennossa  (RUN).

Jos HESD merkkivalo syttyy ajossa, vähennä nopeutta ja toimita moottoripyörä Honda huoltoon mahdollisimman pian.

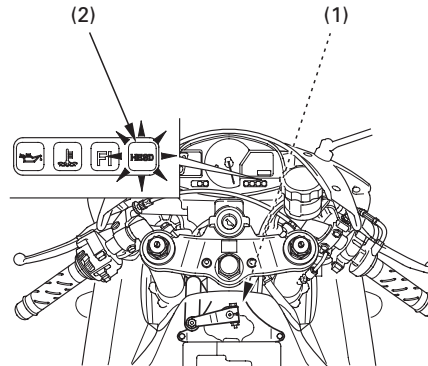

- (1) HESD
- (2) HESD merkkivalo

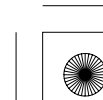
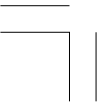



TOIMINNON KUVAUS (Ei välttämätön käytössä)

OHJAUSLUKKO

Ohjauksen lukitus, käännä ohjaustanko vasemmalle ääriasentoon, käännä avain (1) LOCK asentoon painamalla sitä sisään. Irrota avain.

Lukituksen avaus, käännä avain OFF asentoon.

Älä käännä virta-avainta LOCK asentoon ajaessasi moottoripyörällä, seurauksena on ajoneuvosi hallinnan menetys.

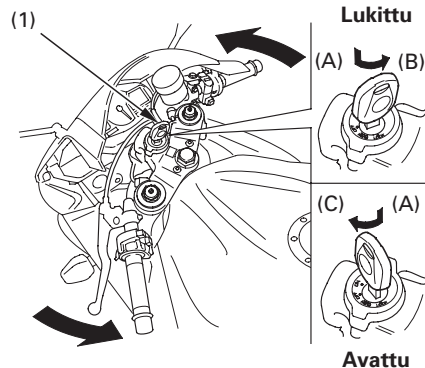

(1) Virta-avain

(A) Paina sisään
(B) Käännä LOCK
(C) Käännä OFF





SATULA

Etusatula

Irrottaaksesi etusatulan (1), nosta satulan takakulmia ja irrota kiinnityspultit (2), ja vedä satulaa taakse ja ylös.

Etusatulan kiinnityksessä, aseta salpa (3) koloon rungossa ja kiristä kiinnityspultit huolellisesti.

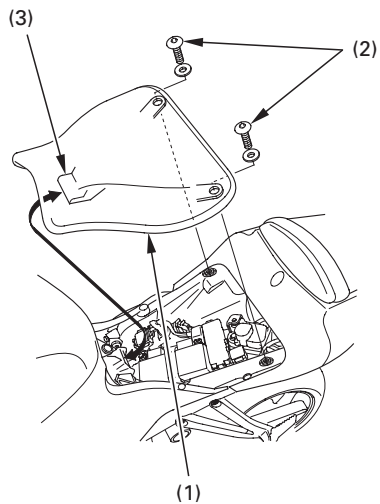

(1) Etusatula
(2) Kiinnityspultit

(3) Salpa





Takasatula

Irrotaaksesi takasatulan (1), aseta virta-avain (2) satulalukkoon (3). Käännä avainta myötäpäivään, ja vedä satulaa taakse ja ylös. Satulan kiinnityksessä, aseta koukut (4) koukkuun (5) ja ohjainkoukkuun (6), ja paina satulan etuosaa alas. Varmista että satula on kiinnitetty huolella.

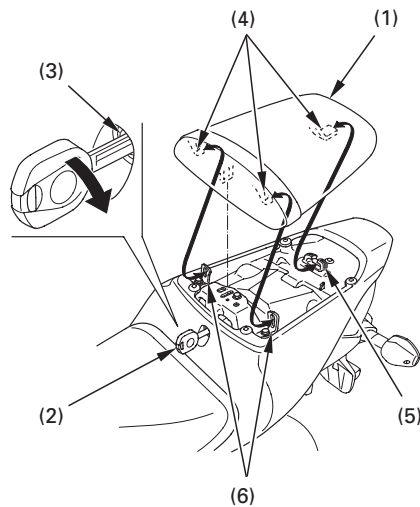

(1) Takasatula
(2) Virta-avain
(3) Satulalukko

(4) Koukut
(5) Koukku
(6) Ohjainkoukut

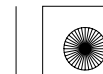



KYPÄRÄN PIDIN

Kypärän pidin sijaitsee takasatulan alla.

Irrota takasatula (katso sivu 64). Vie vaijeri (1) kypärän D-renkaan (2) läpi ja ripusta vaijerin silmukat kypärän pitimeen (3).

Kiinnitä ja lukitse takasatula huolellisesti.

Kypärän pidinvaijeri sijaitsee työkalusarjassa (sivu 89).

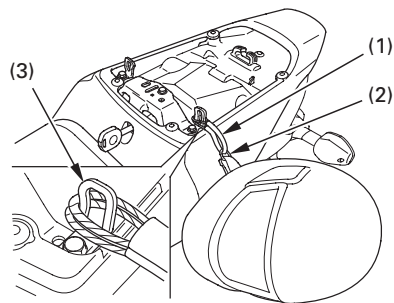

(1) Vaijeri
(2) Kypärän D-lenkki

(3) Kypärän pidin

VAROITUS

Ajaminen kypärän ollessa pitimessä voi se sotkeutua takapyörään tai jousitukseen ja voi johtaa onnettomuuteen ja henkilön loukkaantumiseen tai kuolemaan.

Käytä kypärää pitimessä ainoastaan parkissa. Älä aja moottoripyörällä kypärä kypäräpitimessä.

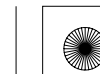



ASIAKIRJATASKU

Asiakirjatasku (1) sijaitsee asiakirjalokerossa (2) takasatulan alla (sivu 64).

Tämä käsikirja ja muut asiakirjat tulisi säilyttää tässä taskussa. Kun peset moottoripyörääsi, huolehdi ettet ruiskuta vettä tälle alueelle.

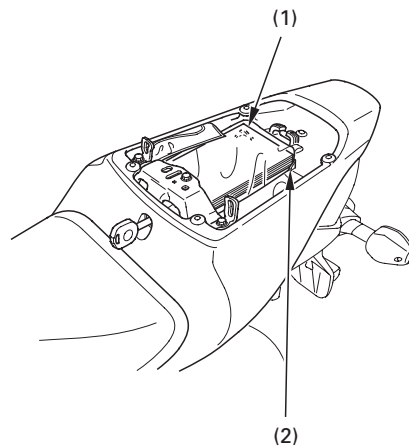

- (1) Asiakirjatasku
- (2) Asiakirjalokero

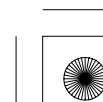
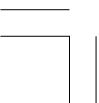

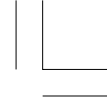

SÄILYTYSLOKERO U-LUKOLLE

Säilytyslokero U-lukolle sijaitsee takasatulan alla (sivu 64).

Markkinoilla on eri kokoisia ja mallisia lukkoja, varmista lukon sopivuus telineeseen.

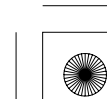
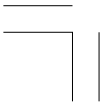
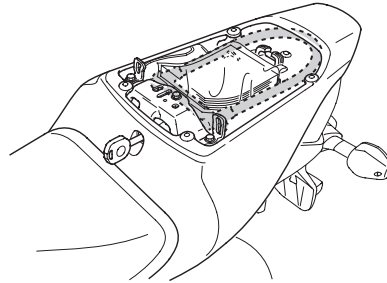



ALAKATE

Alakate pitää irrotta päästäksesi käsiksi paisuntasäiliöön tai vaihtaaksesi öljysuodatinta.

Irrotus:

1. Irrota pultit A (1), pultit B (2) ja pultti C (3).
2. Irrota alakate (4), vedä letkut (5) ulos.

Kiinnitys:

- Kiinnitys käännettyssä järjestyksessä kuin irrotus.
- Aseta letkut oikeaan asentoon.

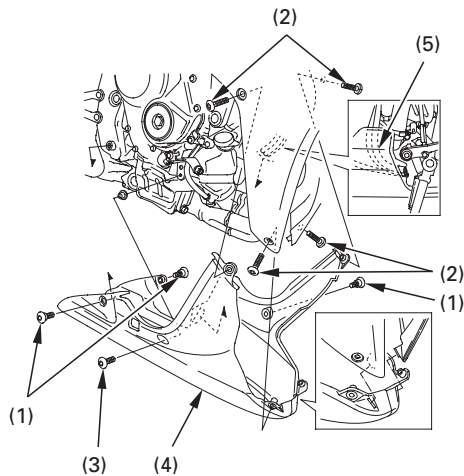

(1) Pultit A
(2) Pultit B
(3) Pultti C

(4) Alakate
(5) Letkut





KESKIKATE

Keskikate pitää irrottaa huollettaessa sytytystulppia.

Oikea ja vasen keskikate voidaan irrottaa samoin menetelmin.

Irrotus:

1. Irrota pultit (1).
2. Irrota kiinnike A (2) ja kiinnikkeet B (3).
3. Irrota keskikate (4) ja kytke etuvilkun johtoliitin (5) irti.
 - Varo asettamasta painoa keskikatteelle.
 - Vapauta jokainen tappi varovasti.

Kiinnitys:

- Kiinnitys käännetyssä järjestyksessä kuin irrotus.

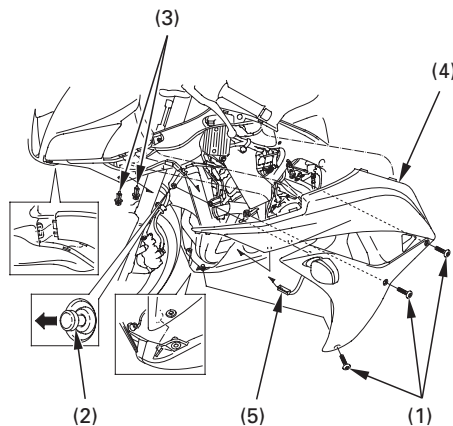

- | | |
|----------------|---------------------------|
| (1) Pultit | (4) Keskikate |
| (2) Kiinnike A | (5) Etuvilkun johtoliitin |
| (3) Kiinnike B | |



AJOVALON KORKEUDEN SÄÄTÖ

Valojen korkeuden säätöä voidaan tarvittaessa säätää ruuvista (lähivalo) (1) ja ruuvista (kaukovalo) (2).

Noudata paikallisia lakeja ja säädöksiä.

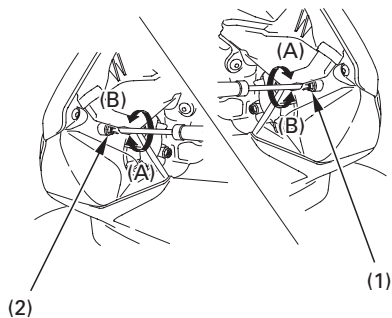

(1) Ruuvi (lähivalo)
(2) Ruuvi (kaukovalo)

(A) Nousee
(B) Laskee

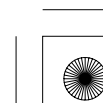
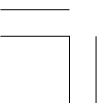



KÄYTTÖ

TARKISTUKSEN ENNEN AJOA

Turvallisuutesi kannalta on tärkeää tarkistaa muutama kohta ennen ajoa. Kävele pyöräsi ympäri tarkastaaksesi mahdolliset viat. Mikäli havaitset vikoja, korjaa ne tai ota yhteys Honda huoltoon.

VAROITUS

Jos nämä tarkastukset jätetään tekemättä voi seurauksena olla onnettomuus ja henkilön loukkaantumiseen tai kuolemaan.

Suorita tarkastukset aina ennen ajoa ja korjaa mahdolliset viat.

1. Moottoriöljyn määrä – lisää tarvittaessa (sivu 45). Tarkista vuodot.
2. Polttoaineen määrä – lisää tarvittaessa (sivu 42). Tarkista vuodot.
3. Jäähdytysnesteen määrä – lisää tarvittaessa. Tarkista vuodot. (sivut 40 – 41).
4. Etu- ja takajarrut – tarkasta toiminta; varmista ettei ole nestevuotoja (sivut 35 – 37).

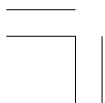



5. Renkaat—tarkista kunto ja ilmanpaineet (sivut 46 – 51).
6. Toisioketju—tarkista kunto ja vapaaliike (sivut 106 – 107). Säädä ja voitele tarvittaessa.
7. Kaasukahva—tarkasta sen pehmeä avautuminen ja sulkeutuminen kaikissa ohjaustangon asennoissa (sivu 104).
8. Valot ja äänimerkki—tarkasta ajovalon, jarru/takavalon, parkkivalon, rekisterikilven valon, vilkkujen, merkkivalojen ja äänimerkin toiminta.
9. Moottorin hätäkatkaisin—tarkasta oikea toiminta (sivu 58).
10. Sivuseisontatuen katkaisimen oikea toiminta (sivu 114).

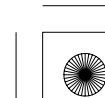



MOOTTORIN KÄYNNISTYS

Toimi aina seuraavien käynnistysmenetelmien mukaan.

Tässä moottoripyörässä on sivuseisontatuen sytytysvirran katkaisinjärjestelmä. Jos sivuseisontatuki on alhaalla, moottoripyörää ei voida käynnistää ellei vaihde ole vapaalla. Jos sivuseisontatuki on ylhäällä, moottori voidaan käynnistää vapaalla tai vaihteen ollessa päällä, kytkinkahva pohjaan puristettuna. Jos moottori käynnistetään vaihteen ollessa vapaalla, sivuseisontatuki alhaalla, moottori sammuu välittömästi kun vaihde kytketään päälle.

Huollehtiaksesi moottoripyöräsi pakojärjestelmän katalysaattorista, vältä pitkäaikaista joutokäyntiä ja käytä aina lyijytöntä polttoainetta.

Moottoripyöräsi pakokaasut sisältävät myrkyllistä hiilimonoksidi kaasua. Hiilimonoksidin määrä voi nousta nopeasti korkeaksi suljetussa tilassa kuten autotallissa. Älä käytä moottoria jos ovi on suljettu. Vaikka ovi olisi auki, älä käytä moottoria enempää mitä ulosajo edellyttää.

Älä paina käynnistinkytkintä 5 sekuntia kauempaa kerrallaan. Jos moottori ei käynnisty, pidä n. 10 sekunnin tauko ennen kuin yrität uudestaan.

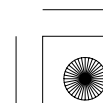
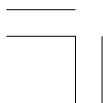



Valmistelu

Ennen käynnistämistä, aseta virta-avain virtalukkoon, käännä avain ON asentoon ja varmista seuraavat seikat:

- Vaihteisto on vapaalla (vapaavaihteen merkkivalo palaa).
- Moottorin hätäkatkaisin on  RUN asennossa.
- Öljynpaineen merkkivalo palaa.
- PGM-FI virhetoiminnon merkkivalo (MIL) sammuu.
- Jäähdytysnesteen merkkivalo sammuu.
- HESD merkkivalo sammuu.
- Käynnistyksenesto (HISS) merkkivalo sammuu. (paitsi MX, IIMX tyyppi)

Moottorin käynnistyessä pitää öljynpaineen punaisen merkkivalon sammua muutaman sekunnin kuluttua. Jos valo jää palamaan, pysäytä moottori välittömästi ja tarkasta öljyn määrä.

HUOMAA

Moottorin käyttäminen liian pienellä öljypaineella aiheuttaa vakavan moottorivaurion.

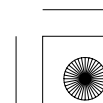
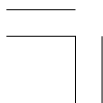



Käynnistyskäytäntö

Tässä moottoripyörässä on polttoaineen ruiskutus ja automaattinen rikastin. Seuraa alla olevia ohjeita.

Kaikissa ilmanlämpötiloissa:

1. Kaasun ollessa täysin kiinni, paina käynnistinpainiketta.

Moottori ei käynnisty mikäli kaasu on täysin avattu (elektroninen kontrolli-järjestelmä estää polttoaineen syötön).

Vaikka jäähdytysnesteen lämpötila jää alle suosituksen, voi jäähdyttimen tuuletin joskus käynnistyä kun käynnistä moottoria uudestaan, tämä on normaalia.

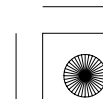



Tulvinut moottori

Mikäli moottori ei käynnisty usean yrityksen jälkeen, on se voinut saada liikaa polttoainetta.

1. Anna moottorin hätäkatkaisijan olla  RUN asennossa.
2. Aukaise kaasua täysin auki.
3. Paina käynnistinkytkintä 5 sekunnin ajan.
4. Kokeile normaalia käynnistysjärjestystä.

Jos tyhjäkäynti on epätasaista, aukaise kaasua hiukan.

Mikäli moottori ei käynnisty, odota 10 sekuntia ja kokeile uudestaan kohdat 1–4.

Sytytysvirran katkaisin

Moottoripyöräsi on varustettu kallistuskulman tunnistimella joka sammuttaa moottorin katkaisemalla sytytysvirran ja polttoaineen syötön jos moottoripyörä on kaadettu. Saadaksesi moottorin uudestaan käyntiin, käytä virtalukko OFF asennossa ja sen jälkeen takaisin ON asentoon.

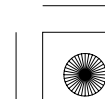



07/10/03 16:13:19 3FMEJ610_087



SISÄÄNAJO

Moottoripyörän moitteettoman ja pitkäaikaisen toimivuuden kannalta on tärkeää, että ensimmäiset 500 km ajetaan erityisen varoen.

Vältä myös täydellä kaasulla ajoa ja nopeita kiihdytyksiä.

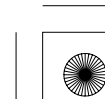



AJAMINEN

Tarkasta moottoripyörän turvallisuus (sivut 1 – 8) ennen ajoa.

Varmista että ymmärrät sivuseisontatuen käytön. (Katso HUOLTOTAULUKKO sivu 88 ja selitys SIVUSEISONTATUESTA sivu 114).

Varmista ettei helposti syttyvät materiaalit, kuten kuiva ruoho, pääse kosketuksiin pakoputkistoon kun ajat, käytät tai parkkeeraat moottoripyörääsi.

1. Kun moottori on käytetty lämpimäksi, on moottoripyörä valmis ajoon.
2. Kun moottori käy tyhjäkäyntiä, vedä kytkinvipu pohjaan ja kytke 1. vaihde päälle painamalla vaihdepoljinta alaspäin.

3. Vapauta kytkinvipu hitaasti samalla kun avaat kaasua vähitellen. Näiden toimintojen koordinointi varmistaa takertelemattoman, tasaisen liikkeelle lähdön.

4. Moottoripyörän liikkeessa tasaisesti eteenpäin sulje kaasua, vedä kytkinvipu pohjaan ja kytke 2. vaihde päälle nostamalla vaihdepoljinta. Menettele samalla tavalla 3. 4. 5. ja 6 vaihteen kytkemiseksi.

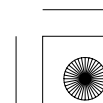
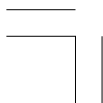



5. Kaasun ja jarrujen koordinointi antaa tasaisen hidastuvuuden.
6. Käytä etu- ja takajarrua samanaikaisesti. Vältä niin voimakasta jarruttamista, että pyörä lukkiutuu. Pyörien lukkiutuminen alentaa jarrutustehoa ja vaikeuttaa pyörän hallintaa.

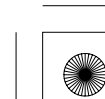
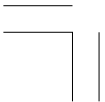
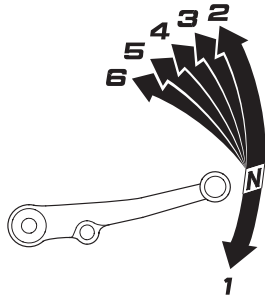



JARRUTTAMINEN

Normaalissa jarrutustilanteessa, käytä sekä etu- että takajarrua samanaikaisesti nopeuden vähentämiseksi kun vaihdat pienemmälle vaihteelle. Maksimaalisen jarrutustehon saavuttamiseksi, sulje kaasun ja jarruta voimakkaasti sekä etu- että takajarrulla. Purista kytkinkahva pohjaan ennen moottoripyörän pysähtymistä.

Tärkeää turvamuistutusta:

- Ainoastaan jarruvivun tai jarrupolkimen käyttö alentaa jarrujen suorituskykyä.
- Liian voimakas jarrun käyttö voi aiheuttaa renkaan lukkiutumisen, tämä vähentää moottoripyörän hallintaa.
- Jos mahdollista, vähennä nopeutta tai jarruta ennen kaarteeseen ajoa. Jarruttaminen tai kaasun sulkeminen keskellä kaarretta saattaa aiheuttaa pyörän hallinnan menettämisen.

- Jarrutusteho ja pyörän käsiteltävyys heikentyy jonkin verran ajettaessa märällä tiellä tai pehmeillä alustoilla. Kaikki toiminnot mainituilla kelillä pitäisi olla "pehmeitä" ja varovaisia.
- Kun laskeudut pitkää, jyrkkää mäkeä alas, jarruta vuorotellen moottorilla ja jarruilla. Jarrujen yhtämittäinen käyttö saattaa ylikuumentaa jarruja ja siten vähentää niiden tehoa.
- Älä pidä jalkaa jarrupolkimella tai kättäsi jarrukahvalla turhaan, sillä muut tienkäyttäjät luulevat sinun jarruttavan ja saatat siten aiheuttaa vaaratilanteen. Jarrujen turha käyttö saattaa myös ylikuumentaa jarruja ja vähentää siten niiden tehoa.

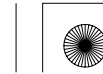



PYSÄKÖINTI

1. Kun olet pysäyttänyt moottoripyörän, kytke vaihde vapaalle, käännä ohjaustanko täysin vasemmalle, käännä virtalukko OFF asentoon ja poista avain.
2. Aseta moottoripyörä sivuseisontatuelle kun pidät sitä pysäköitynä.

Pysäköi moottoripyörä kovalle, tasaiselle alustalle, jotta se ei pääse kaatumaan.

Jos sinun pitää pysäköidä kaltevalle alustalle, aseta moottoripyörän etupää ylämäkeen päin, jotta välttäisit sivuseisontatuen kääntymisen pois alta.

3. Pidä ohjaus lukittuna ja poista avain varkauden estämiseksi (sivu 62).

Varmista, ettei mikään helposti syttyvä materiaali, esim. kuiva ruoho pääse kosketuksiin pakoputkiston kanssa kun parkkeeraat moottoripyörän.

Estääksesi mahdolliset lämpövauriot moottoripyörälle tai varusteille, älä peitä äänenvaimentajaa suojapeitteellä tai millään muulla suojalla 20:neen minuuttiin moottorin sammutuksesta.

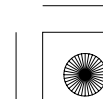
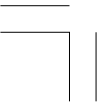



VARASTAMISEN EHKÄISY

1. Lukitse aina ohjaus, äläkä koskaan jätä avainta virtalukkoon. Kuulostaa yksinkertaiselta, mutta ihmiset todella unohtavat.
2. Pidä huoli siitä, että moottoripyöräsi rekisteröintipaperit ovat kunnossa ja ajan tasalla.
3. Jos mahdollista, säilytä moottoripyöräsi lukollisessa tilassa.
4. Käytä lisäksi hyvälaatuista varkaudenestoa.
5. Laita nimesi, osoitteesi ja puhelinnumerosi omistajan käsikirjaan, sillä usein juuri sen perusteella varastetut ajoneuvot palautuvat omistajilleen.

NIMI: _____

OSOITE: _____

PUHELIN NO: _____

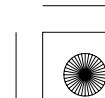
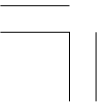



HUOLTO

HUOLLON MERKITYS

Turvallisen, taloudellisen ja huolettoman ajon kannalta, on tärkeää että moottoripyörä on hyvin huollettu. Se auttaa myös pitämään pakokaasupäästöt alhaisina.

Moottoripyörän huolettoman toimivuuden kannalta on tärkeää, että seuraavia huolto-ohjeita ja huoltotaulukoita noudatetaan.

Nämä toimintaohjeet ovat pohjana sille, että moottoripyörää käytetään normaaliajossa ja ajo-olosuhteissa. Jatkuva nopea ajo, tai ajo jatkuvasti märissä tai pölyisissä ajo-olosuhteissa edellyttävät tiheämpää huoltoväliä. Honda huoltosi neuvoo sinua huoltoasioissa.

Jos moottoripyöräsi on kaatunut tai ollut kolarissa, anna Honda huollon tarkastaa ettei mitkään ajamisen kannalta tärkeät osat ole vaurioituneet.

VAROITUS

Moottoripyörän heikko ylläpito tai puutteellinen korjaus ennen ajoa voi johtaa onnettomuuteen ja henkilön loukkaantumiseen tai kuolemaan.

Noudata tässä kirjassa annettuja huoltosuosituksia ja ohjeita.

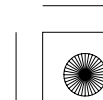
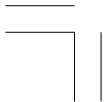



HUOLLON TURVALLISUUS

Tämä kappale sisältää toimintaohjeita joidenkin huoltokohtien kannalta. Voit itse suorittaa jotkut asiat, mikäli työkalut ja ammattitaitosi siihen riittävät.

Kun moottoripyöräsi kaipaa huoltoa, muista että valtuutettu Honda huoltokorjaamo tuntee moottoripyöräsi parhaiten ja heillä on siihen parhaiten soveltuvat nykyaikaiset välineet.

Muutama ennaltaehkäisevä turvallisuusasia. Emme voi varoittaa sinua kaikista mahdollisista haavereista jotka johtuvat huollosta. Vain sinä voit päättää, kuka ja koska työt suorittaa.

VAROITUS

Huollon ja toimintaohjeiden laiminlyönti voi johtaa henkilön loukkaantumiseen tai kuolemaan.

Noudata tässä kirjassa annettuja toimintatapoja ja turvaohjeita.

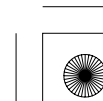

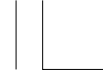

VAROTOIMENPITEET

- Varmista että moottori on sammutettu ennen huoltoa tai korjausta. Tämä eliminoi muutamat mahdolliset vahingot:
 - * **Pakokaasuista johtuvan myrkytyksen.**
Huolehdi kunnollisesta tuuletuksesta aina kun käytät moottoria.
 - * **Palovammat kuumista osista.**
Anna moottorin ja pakoputkiston jäähtyä ennen kosketusta.
 - * **Liikkuvista osista johtuva vahinko.**
Älä käytä moottoria, ellei.
- Lue toimintaohjeet ennen aloitusta, ja varmista että sinulla on tarvittavat tieto, taito ja työkalut.
- Ehkäistääksesi moottoripyörän kaatumisen, aseta pyörä kovalle, tasaiselle alustalle käyttäen sivuseisontatukea tai huoltopukkia helpottaaksesi huoltoa.

- Estääksesi mahdollisen tulipalon, ole varovainen työskennellessäsi polttoaineen tai akun kanssa. Käytä ainoastaan syyttömätöntä liuotinta osien puhdistukseen. Pidä tupakat, kipinät ja tuli pois akun ja polttoaineen läheisyydestä.

Muista että valtuutettu Honda huoltokorjaamo tuntee moottoripyöräsi parhaiten ja osaavat korjata ja huoltaa sen asiantuntevasti.

Parhaan toimivuuden kannalta, käytä ainoastaan uusia Honda alkuperäisvaraosia huoltaessasi tai korjatessasi moottoripyöräsi.

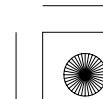



HUOLTOTAULUKKO

Suorita ennen ajoa tarkastukset (sivu 71) jokaisen huollon yhteydessä.

I: TARKASTA JA PUHDISTA, SÄÄDÄ, VOITELE TAI VAIHDA TARVITTAESSA

C: PUHDISTA R: VAIHDA A: SÄÄDÄ L: VOITELE

Seuraavat kohdat vaativat joitain mekaanikon taitoja. Jotkut kohdat (erityisesti kohdat jotka on merkitty * ja **) vaativat erityisiä teknistä tietoa ja työkaluja. Ota tarvittaessa yhteys Honda huoltoosi.

- * Pitää suorittaa Honda huoltokorjaamon toimesta, jollei omistajalla ole tarpeellisia työkaluja, säätöarvoja ja ammattitaitoa. Katso Honda korjaamokäsikirja.
- ** Turvallisuuden kannalta, suosittelemme näiden toimintojen suorittajaksi ainoastaan Honda huoltokorjaamaa.

Honda suosittelee että huoltokorjaamo suorittaa koeajon jokaisen huollon jälkeen ennen moottoripyörän luovutusta.

- HUOM:
- (1) Korkeammissa matkamittarilukemissa, suorita kuvatus aikavälin mukaan.
 - (2) Huollettava useammin kun ajetaan erityisen määrissä tai pölyisissä olosuhteissa.
 - (3) Vaihetaan joka toinen vuosi tai matkamittarin lukeman mukaan, riippuen siitä kumpi täyttyy aikaisemmin. Vaihto vaatii ammattitaitoa.





KOHDE	HUOLTOVÄLI	KUMPI TÄYTYY ENSIN ↓ HUOM	MATKAMITTARIN LUKEMA [HUOM (1)]											
			→											
			× 1.000 km	1	6	12	18	24	30	36	KATSO SIVU			
* POLTTOAINELETKUT					I		I		I		—			
* KAASUKAHVAN TOIMINTA					I		I		I		104			
* ILMANSUODATIN		HUOM (2)				I				I	—			
* SYTYTYSTULPAT											98			
											JOKA 24.000 km I, JOKA 48.000 km R			
* VENTTIILIN VÄLYS							I				—			
MOOTTORIÖLJY			R		R		R		R		92			
MOOTTORIÖLJYN SUODATIN			R		R		R		R		94			
JÄÄHDYTYSNESTE		HUOM (3)			I		I		R		105			
* JÄÄHDYTYSJÄRJESTELMÄ					I		I		I		—			
* TOISIOILMAN SYÖTTÖJÄRJESTELMÄ					I		I		I		—			





KOHDE	HUOLTOVÄLI	KUMPI TÄYTTYY ENSIN ↓ HUOM	→		MATKAMITTARIN LUKEMA [HUOM (1)]								KATSO SIVU
			× 1.000 km	1	6	12	18	24	30	36			
			× 1.000 mi	0,6	4	8	12	16	20	24			
			K	K	6	12	18	24	30	36			
TOISIOKETJU			JOKA 1.000 km I, L								106		
TOISIOKETJUN LAAHAIN					I			I				112	
JARRUNESTE		HUOM (3)			I	I	R	I	I	R		35, 37	
JARRUPALOJEN KULUMINEN					I	I	I	I	I	I		121, 122	
JARRUJÄRJESTELMÄT			I		I		I		I			35 – 37, 121 – 122	
* JARRUVALOKYTKIN							I		I			128	
* AJOVALON SÄÄTÖ							I		I			70	
KYTKINJÄRJESTELMÄ			I	I	I	I	I	I	I	I		38	
** PAKORUMPUVENTTIILIN VAJERI			JOKA 24.000 km I								–		
SIVUSEISONTATUKI							I		I			114	
* JOUSITUS							I		I			113	
* MUTTERIT, PULTIT, KIRISTYS			I		I		I		I			–	
** PYÖRÄT/RENKAAT					I		I		I			–	
** OHJAUSLAAKERIT			I		I		I		I			–	





TYÖKALUSARJA

Työkalusarja (1) sijaitsee takasatulan alla (sivu 64).

Jotkut tienvarsikorjaukset, pienet säädöt ja osien vaihdot voidaan suorittaa kyseisissä työkaluilla.

- Säättötyökalu
- 8 × 12 mm Kiintoavain
- 10 × 14 mm Kiintoavain
- Pihdit
- Vakio/Phillips ruuvimeisseli
- Ruuvimeisselin kahva
- Jatkovarsi
- 5 mm Kuusiokoloavain
- 32 mm Lenkkiavain
- 0,7 mm rakotulkki
- 19 mm lenkkiavain
- Kypäränpidin vaijeri
- Työkalupussi

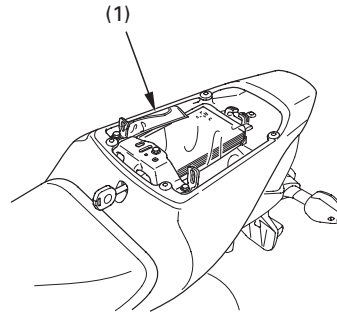

(1) Työkalusarja



SARJANUMEROT

Rungon ja moottorin sarjanumeroita tarvitset rekisteröidessäsi moottoripyörääsi. Niitä voit tarvita myös varaosia tilatessasi.

Merkitse sarjanumerot tälle sivulle, jotta ne ovat helposti löydettävissä.

Rungon numero (1) sijaitsee ohjauslaakeroinnin oikealla puolella.

Moottorin sarjanumero (2) sijaitsee moottorilohkon yläosassa.

RUNKO NRO. _____

MOOTTORIN NRO. _____

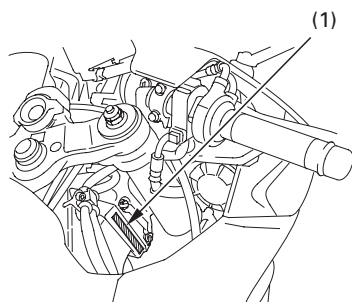

(1) Runkonumero

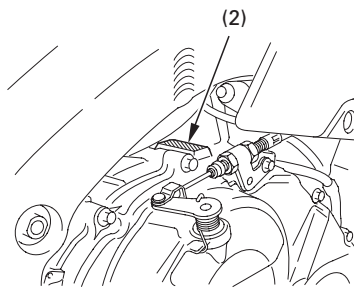

(2) Moottorin numero

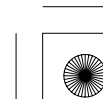



VÄRITARRA

〈Paitsi BR tyyppi〉

Väritarra (1) sijaitsee takalokasuojassa takasatulan alla (katso sivu 64).

Värikoodia tarvitaan varaosia tilatessa. Kirjaa väri ja koodi tähän.

VÄRI _____

KOODI _____

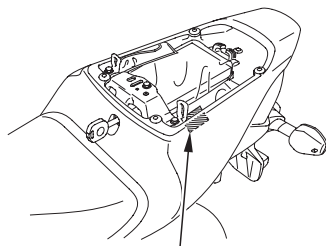

(1)

(1) Väritarra

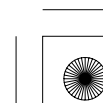
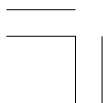



MOOTTORIÖLJY

Katso varotoimenpiteet sivu 85.

Öljysuositus

API luokitus	SG tai korkeampi, paitsi öljyt joiden API merkintä on ympyröity merkinnällä energia häviämättömyydestä
Viskositeetti	SAE 10W-30
JASO T 903 standard	MA

Suositus Öljy

Honda "4-TAHTI MOOTTORIPYÖRÄ ÖLJY" tai vastaava.

Moottoripyöräsi moottoriöljy ei tarvitse lisäaineita. Käytä suositeltua öljyä.

Älä käytä öljyjä jotka sisältävät grafiitti tai molybdeeni lisäaineita. Ne saattavat aiheuttaa kytkimen toimintahäiriöitä.

Älä käytä öljyä jonka API luokitus on SH tai korkeampi ja jonka astian etiketissä on API merkintä ympyröity lisämerkinnällä energian häviämättömyydestä "energy conserving". Ne saattavat aiheuttaa voitelu tai kytkimen toimintahäiriöitä.



EI SUOSITELLA

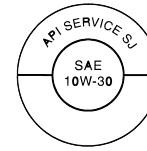

OK

Älä käytä ei-puhdistavia, kasvis-, tai risiinipohjaisia kilpaöljyjä.

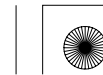



Viskositeetti:

Moottoriöljyn viskositeetti valitaan ilman lämpötilan mukaan. Oheinen taulukko antaa ohjeita sopivan öljyn valitsemiseksi.

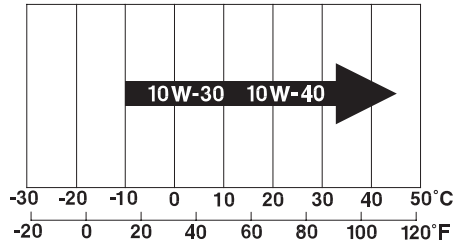

JASO T 903 standard

JASO T 903 standardi on indeksi valittaessa 4-tahti moottoripyörän moottoriöljyä.

Luokituksia on kaksi: MA ja MB

Öljyn yhdenmukaisuus standardi on ilmoitettu öljypurkin etiketissä. Esimerkki etiketin merkinnästä MA luokituksessa.

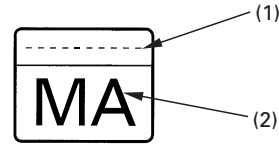

PRODUCT MEETING JASO T 903
COMPANY GUARANTEEING THIS MA PERFORMANCE:

- (1) Öljyn myyjän koodi
- (2) Öljyn luokitus

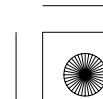
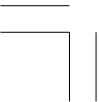



Moottoriöljy ja suodatin

Moottoriöljyn laatu on päätekijä, joka vaikuttaa moottorin ikään. Vaihda öljy huolto-ohjeiden mukaan (sivu 87).

Kun ajetaan erittäin likaisissa ajo-olosuhteissa, on öljynvaihto suoritettava useammin kuin mitä huolto-ohjeissa suositellaan.

Hävitä käytetty öljy ympäristön kannalta turvallisella tavalla. Älä kaada öljyä maahan, vaan vie se esim. lähimmälle huoltoasemalle hävitettäväksi.

Käytetty öljy voi aiheuttaa ihosyöpää mikäli sen kanssa joudutaan toistuvasti kosketuksiin. Joskin tämä on epätodennäköistä jollei kätesi ole päivittäin kosketuksissa öljyn kanssa. Kuitenkin on suositeltavaa pestä kädet huolellisesti mahdollisimman pian kun olet käsitellyt öljyä.

Öljynsuodattimen vaihtamiseen tarvitaan erikoistyökaluja ja momenttiavainta. Jos sinulla ei ole näitä työkaluja tai riittävää ammattitaitoa, ota yhteyttä Honda huoltokorjaamoon.

Jos momenttiavainta ei ole käytetty kiinnityksen varmentamiseksi, varmista mahdollisimman nopeasti asiallinen kiinnitys Honda huoltokorjaamolla.

Moottoriöljyn vaihto tulee suorittaa moottorin ollessa käyttölämmin ja moottoripyörän ollessa sivuseisontatuella täyden tyhjennyksen varmistamiseksi.

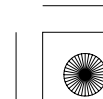
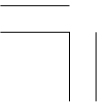



1. Irrota alakate (sivu 68).
2. Aseta astia moottorin alle.
3. Öljyn valutus, irrota öljyn täyttökorkki ja tyhjennystulppa (1) sekä tiivistelevy (2).

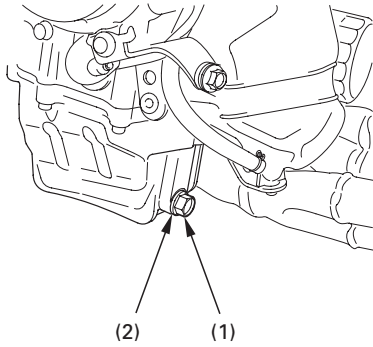

(1) Öljyn tyhjennystulppa (2) Tiiviste

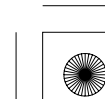



4. Irrota öljynsuodatin (3) suodatinavaimella ja anna jäljellä olevan öljyn valua pois. Hävitä vanha öljynsuodatin.

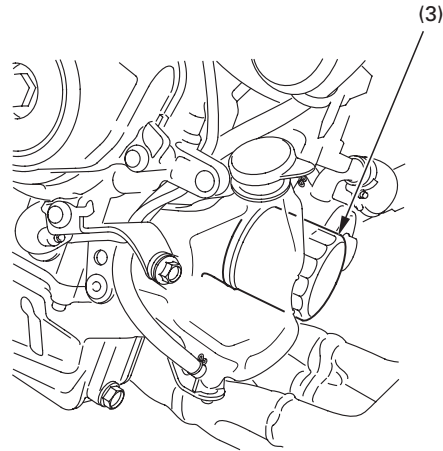

(3) Öljynsuodatin

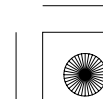
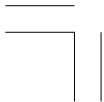



5. Laita ohut kerros uutta puhdasta moottoriöljyä uuden suodattimen kumitiivisteeseen (4).
6. Kierrä uusi suodatin paikoilleen ja kiristä se momenttiavaimella ja erikoistyökalulla momenttiin:
26 N·m (2,7 kgf·m)

Käytä ainoastaan alkuperäistä Honda öljynsuodatinta, joka on suunniteltu tähän pyörämalliin. Väärän mallisen suodattimen käyttö saattaa aiheuttaa moottorivaurion.

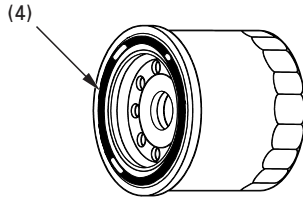

(4) Suodattimen kumitiiviste

7. Tarkasta että tyhjennispultin tiiviste on hyvässä kunnossa ja kiinnitä pultti. Vaihda tiiviste aina öljynvaihdon yhteydessä, tai tarvittaessa.
Tyhjennispultin kiristysmomentti:
30 N·m (3,1 kgf·m)
8. Täytä moottorin kampikammio suositellulla moottoriöljyllä; noin:
2,8 l
9. Kiinnitä öljyn täyttötulppa.
10. Käynnistä moottori ja anna käydä tyhjäkäyntiä 3–5 minuuttia.
11. 2–3 minuutin kuluttua moottorin sammutuksesta, tarkasta tarkistusikkunasta että öljyn taso on ylärajassa kun moottoripyörä on pystyasennossa kovalla, tasaisella alustalla. Tarkasta myös ettei ole öljyvuootoja.
12. Kiinnitä alakate (sivu 68).

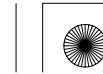



SYTYTYSTULPAT

Katso varotoimenpiteet sivu 85.

Suosittelut tulpat:

Vakio:

IMR9C-9HES (NGK) tai
VUH27D (DENSO)

HUOMAA

Älä koskaan käytä väärän lämpöarvon omaavaa sytytystulppaa. Seurauksena voi olla moottorivaurio.

Tässä moottoripyörässä käytetään sytytystulppia joissa on iridiumilla pinnoitettu keskielektrodi. Tulppia käsiteltäessä on noudatettava seuraavia ohjeita.

- Älä puhdistaa tulppia. Jos tulppa on karstainen tai muuten likainen, on se vaihdettava uuteen.
- Sytytystulpan kärkivälin mittauksessa saa käyttää ainoastaan lankatyypistä rakotulkkia. Levy tyyppinen rakotulkki vaurioittaa iridiumpinnoitetta.
- Älä säädä sytytystulpan kärkiväliä. Mikäli sytytystulpan kärkiväli ei ole oikea, vaihda tulppa uuteen.

Tarkastaaksesi tai vaihtaaksesi sytytystulppia, käytä asianmukaista tulppa-avainta tai ota yhteys Honda huoltoon.

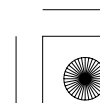
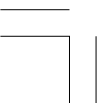



1. Irrota keskikatteet (sivu 69).
2. Irrikytke jäähdyttäjän tuulettimen johtoliitin (1).
3. Vapauta johdon kiinnike (2) jäähdyttäjän lämpösuojusta (3).
4. Irrota jäähdyttäjän alakiinnitysmutteri (4) ja alakiinnityspultti (5).
5. Irrota jäähdyttäjän yläkiinnityspultti (6).

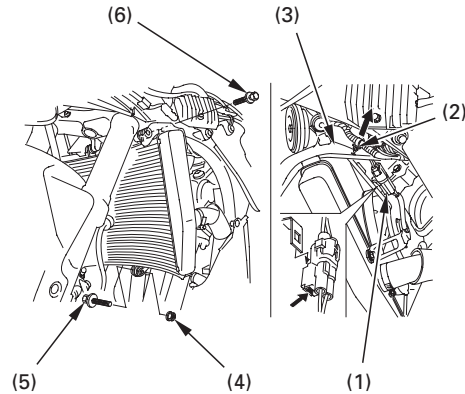

- (1) Jäähdyttäjän tuulettimen liitin
- (2) Lohdon kiinnike
- (3) Jäähdyttäjän lämpösuoja
- (4) Jäähdyttäjän alakiinnitysmutteri
- (5) Jäähdyttäjän alakiinnityspultti
- (6) Jäähdyttäjän yläkiinnityspultti



6. Irrota vesiletkun suoja (7) irrottamalla pultti (8).

7. Siirrä jäähdytintä (9) sivuun ja poista kumi (10) koukusta (11).

8. Vedä jäähdytintä eteenpäin.

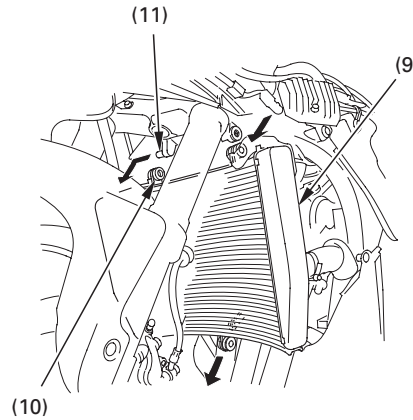
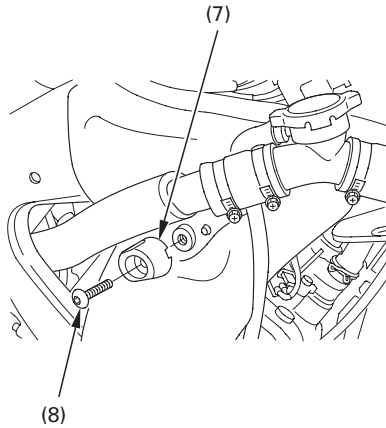

(7) Vesiletkun suoja
(8) Pultti

(9) Jäähdytin (11) Koukku
(10) Kumi

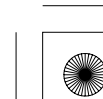
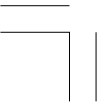



9. Kytke irti sytytyspuolien liittimet (12).
10. Irrota sytytyspuolat (13) sytytystulpista.

11. Puhdista sytytystulppien ympäristö
huolellisesti liasta.
Irrota sytytystulpat tulppa-avaimella (14).

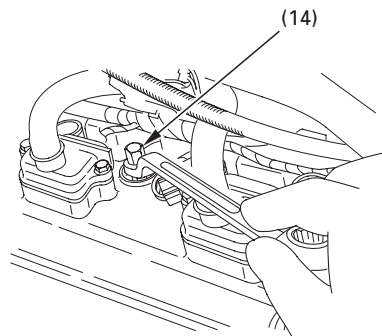
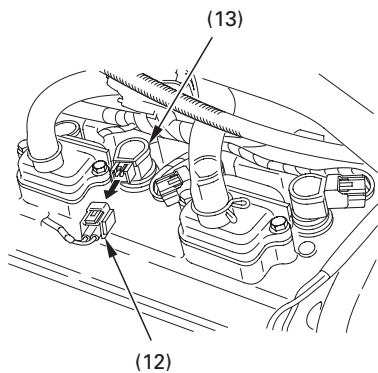

(12) Sytytyspuolan liittin
(13) Sytytyspuolat

(14) Sytytystulpan avain

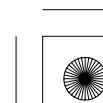
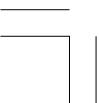



12. Tarkasta elektrodien ja eristeen kunto. Mikäli ne ovat voimakkaasti karstaiset, vaihda tulppa.
13. Varmista ettei 1,0 mm nauhatulkki mene tulpan kärkiväliin (15) Mikäli menee, vaihda tulppa.
14. Varmista että tulpan tiiviste on hyvässä kunnossa.
15. Asenna sytytystulppa paikalleen ja kiristä käsin.
16. Kiristä jokainen sytytystulppa:

- Jos vanha tulppa on kunnossa:
Kierrä 1/8 kierrosta käsin kiristyksestä.
- Jos asennat uuden tulpan, kiristä kahdessa osassa ehkäistäksesi löystymisen:
 - a) Ensin, kiristä tulppa:
NGK: 1/2 käsin kiristyksestä.
DENSO: 1 käsin kiristyksestä.
 - b) Tämän jälkeen löysää tulppa.
 - c) Kiristä tulppa uudestaan:
1/8 kierrosta käsin kiristyksestä.

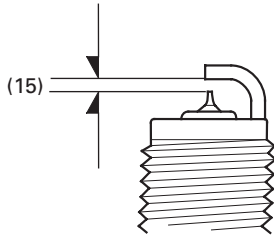

(15) Tulpan kärkiväli

HUOMAA

Väärä sytytystulpan kiristys voi vaurioittaa moottoria. Löysä tulppa voi aiheuttaa mäntävaurion. Liika kiristys voi vaurioittaa kierteitä.

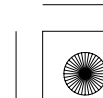



07/10/03 16:16:03 3FMEJ610_113



17. Kiinnitä sytytyspuolat.
18. Kiinnitä sytytyspuolien liittimet sytytyspuoliin kuten ennen irrotusta.
19. Kiinnitä irrotetut osat takaisin käännettyssä järjestyksessä.

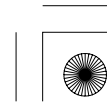
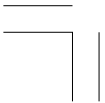



KAASUKAHVAN TOIMINTA

Katso varotoimenpiteet sivu 85.

1. Tarkasta, että kaasukahva kiertyy ääriasentoihinsa ohjaustangon ollessa täysin käännettynä kumpaankin suuntaan.
2. Tarkasta kaasukahvan vapaaliike, kahvakumin laipalta mitattuna.
Vapaaliikkeen pitää olla noin:
2–4 mm

Säätääksesi vapaaliikettä, siirrä kaasuvaijerin suoja (1) sivuun, löysää lukkomutteri (2) ja käännä säädintä (3).
Säädön jälkeen, kiristä lukkomutteri ja laita kaasuvaijerin suoja paikoilleen.

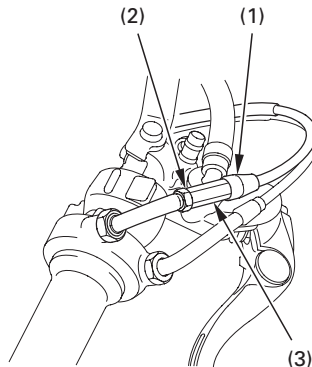

(1) Kaasuvaijerin suoja (3) Säädin
(2) Lukkomutteri

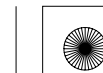



JÄÄHDYTYSNESTE

Katso varotoimenpiteet sivu 85.

Jäähdytysnesteen vaihto

Jäähdytysnesteen vaihto tulee suorittaa Honda huoltokorjaamon toimesta, jollei omistajalla ole tarpeellisia työkaluja, säätöarvoja ja ammattitaitoa. Katso Honda korjaamokäsikirja.

Lisää nestettä aina paisuntasäiliöön. Älä yritä lisätä nestettä irrottamalla jäähdyttäjän korkkia.



 VAROITUS

Jäähdyttäjän korkin avaus moottorin ollessa kuuma voi johtaa nesteen ulossuihkumiseen ja pahoin polttaa sinua.

Anna aina moottorin jäähtyä kunnolla ennen jäähdyttäjän korkin irrotusta.

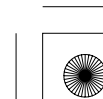
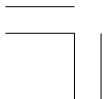



TOISIOKETJU

Katso varoimenpiteet sivu 85.

Ketjun (1) käyttöikä riippuu oikeasta voitelusta ja ketjun säädöistä. Heikko huolenpito voi aiheuttaa ennenaikaista kulumista tai vaurioita ketjuun ja rattaisiin. Ketjun tarkastus, säätö ja voitelu on osa ennen ajoa tarkistusta (sivu 71). Kovassa käytössä, tai jos moottoripyörällä ajetaan toistuvasti pölyisissä olosuhteissa, tarkasta ketju usein.

Tarkastus:

1. Sammuta moottori ja aseta moottoripyörä sivuseisontatuelle vaihteen ollessa vapaalla.
2. Tarkasta ketjun vapaaliike rattaiden keskeltä kuvan osoittamasta kohdasta. Ketjun kireys on oikea, kun vapaaliike käsin mitattuna on:
30–40 mm

3. Rullaa moottoripyörää eteenpäin ja pysähdy. Tarkasta ketjun vapaaliike. Toista tämä prosessi muutama kerta. Vapaaliikkeen pitää pysyä vakiona. Jos ketju on löysä vain joissain kohdissa, jotkut ketjun osat ovat jumiutuneet. Jumiutuneet kohdat tulee voidella huolellisesti.

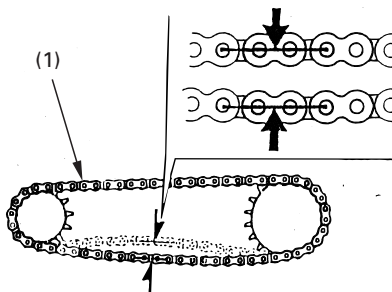

(1) Toisioketju





4. Rullaa moottoripyörää eteenpäin. Pysähdy ja aseta pyörä sivuseisontatuelle. Tutki ketjun ja rattaiden kunto seuraavilta osilta:

TOISIOKETJU

- *Vaurioituneet rullat
- *Löysät laakeritapit
- *Kuivat tai ruostuneet nivelet
- *Vääntyneet tai kiertyneet nivelet
- *Epätavallisen suuri kuluminen
- *Väärä säätö
- *Vaurioituneet tai puuttuvat O-renkaat

RATTAAT

- *Erittäin kuluneet rattaat
- *Katkennut tai vaurioitunut hammas

Toisioketju, jossa on vaurioituneet rullat, löysät laakeritapit tai O-renkaita puuttuu, on vaihdettava uuteen. Ketju, joka näyttää kuivalta tai ruosteiselta, on rasvattava erittäin huolellisesti. Vääntyneet tai kiertyneet liittymäkohdat on voideltava erittäin huolellisesti ja vapautettava oikeaan asentoon. Jos vääntymiä ei voida oikaista, on ketju vaihdettava uuteen.

Vaurioitunut rattaan hammas

Vaihda

Kulunut rattaan hammas

Vaihda

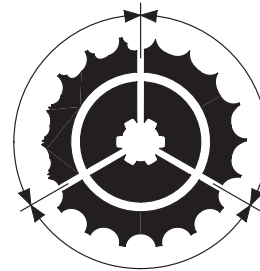

Normaali rattaan hammas

HYVÄ

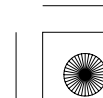
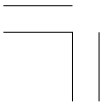



Säätö:

Ketjun vapaaliike on tarkistettava vähintään 1.000 km:n välein. Mikäli ajat pitkään suurella nopeudella tai toistuvasti kiihdytät voimakkaasti, tarkasta ketju useammin.

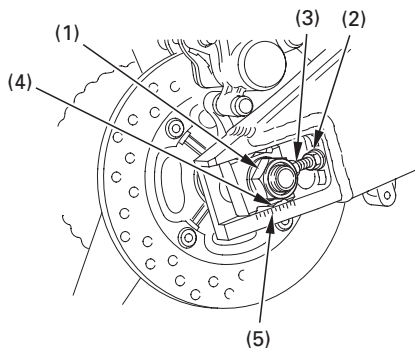

- | | |
|--------------------------|-----------------|
| (1) Taka-akselin mutteri | (4) Viitemerkit |
| (2) Lukkomutterit | (5) Asteikko |
| (3) Säätöpultit | |

Mikäli ketju vaatii säätöä, toimi seuraavasti:

1. Aseta moottoripyörä sivuseisontatuelle vaihteen ollessa vapaalla ja virtalukko OFF asennossa.
2. Löysää taka-akselin mutteri (1).
3. Löysää lukkomutterit (2) molemmista säätöpulteista (3).

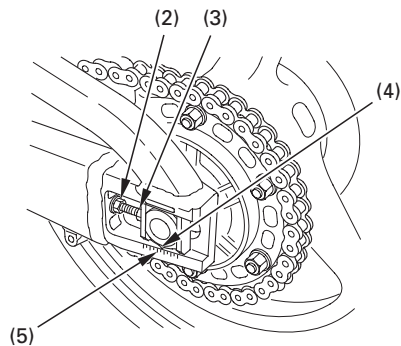

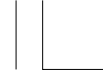

4. Käännä molempia säätöpultteja saman verran kunnes oikea toisioketjun välys on saavutettu. Käännä säätöpultteja vastapäivään kiristääksesi ketjua. Käännä säätöpultteja myötäpäivään ja työnnä takapyörää eteenpäin lisätäksesi välystä. Tarkasta ketjun välys etu- ja takarattaan puolivälissä. Työnnä moottoripyörää eteenpäin. Pysähdy ja aseta pyörä sivuseisontatuelle. Tarkasta välys uudestaan.

Vällyksen pitää olla:
30–40 mm

5. Kohdista ketjunsäätimen kohdistusmerkit (4) vastaaviin kohtiin asteikossa (5) molemmin puolin takahaarukassa. Sekä vasemman että oikeanpuoleiset merkit pitää olla samassa kohdassa asteikossa. Jos akseli on väärin kohdistettu, käännä oikean tai vasemmanpuoleisia säätöpultteja kunnes kohdistus on oikein ja tarkista vapaaliike uudestaan.
6. Kiristä taka-akselin mutteri oikeaan momenttiin. Mutterin kiristysmomentti:
113 N·m (11,5 kgf·m)

Mikäli momenttiavainta ei ole käytettävissä, ota yhteys valtuutettuun Honda huoltokorjaamoon kiristysten varmistamiseksi.

7. Kiristä säätöpultteja kevyesti kääntämällä vastapäivään, sen jälkeen kiristä lukkomutterit pitämällä säätöpultteja vastaan avaimella.
8. Tarkasta uudestaan ketjun vapaaliike.

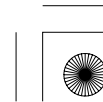
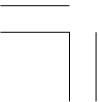



Kuluman tarkastus:

Tarkasta ketjun kuluneisuus kuluman osoittimesta kun ketju on säädetty. Jos punainen alue (1) osuu vastamerkkiin (2) ketjun säätölevyssä kun ketju on säädetty oikein, on ketju kulunut ja näin ollen vaihdettava. Oikea vapaaliike on:

30–40 mm

Takahaarukan vaurioituminen voi olla seurauksena jos toisioketjun vapaaliike on enemmän kuin:

50 mm

Korvaava ketju:

DID 525HV

tai

RK 525ROZ6

Tämä moottoripyörä on varustettu toisioketjulla jossa ei ole jatkosta. Ketjun vaihtamiseen tarvitaan erikoistyökaluja, ota yhteys Honda huoltokorjaamoon. Älä käytä ketjuja joissa on jatkos.

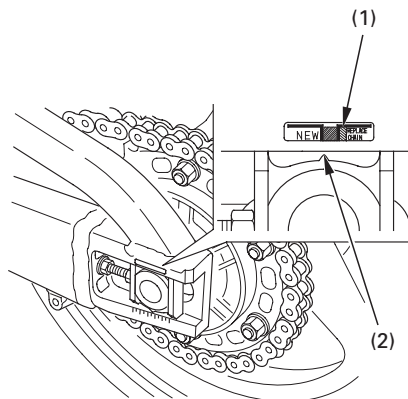

(1) Punainen alue

(2) Vastamerkki

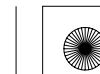



Voitelu ja puhdistus:

Voitele ketju joka 1.000 km, tai useammin, jos ketju näyttää kuivalta.

Ketjun nivelissä on pieniä O-renkaita jotka auttavat ketjuja pysymään rasvaisina ja siten lisää niiden käyttöikää.

Nivelien O-renkaat saattavat vaurioitua höyry- ja korkeapainepesussa ja tiettyjen kemikaalien vaikutuksesta. Puhdista ketjun sivut kuivalla rätillä. Älä harjaa O-renkaita, harjaus vaurioittaa niitä. Kuivaa, ja rasvaa ainoastaan SAE 80 tai 90 vaihteistoöljyllä. Kaupalliset ketjusumutteet saattavat sisältää syövyttäviä lisäaineita, jotka voivat vaurioittaa ketjun kumisia O-renkaita.

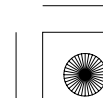
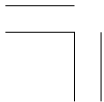
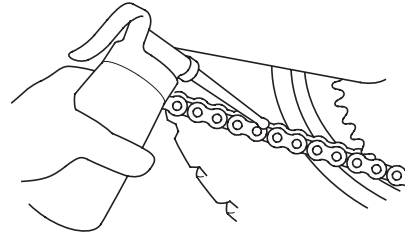



TOISIOKETJUN LAAHAIN

Katso varoimenpiteet sivu 85 .

Tarkasta ketjulaahaimen (1) kuluneisuus.
Laahain on vaihdettava kun se on kulunut
kulutusmerkkiin (2) asti. Vaihto, ota yhteys
Honda huoltokorjaamoon.

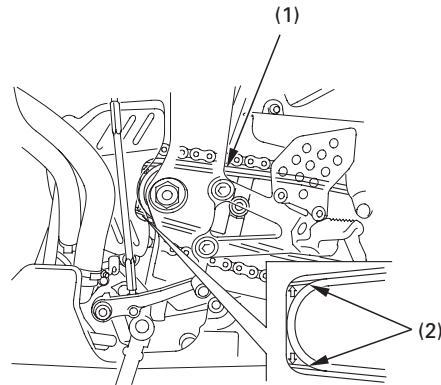

(1) Ketjun laahain

(2) Kulutusmerkki

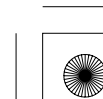



ETU JA TAKAJOUSITUKSEN TARKASTUS

Katso varotoimenpiteet sivu 85.

1. Tarkasta etujousitus lukitsemalla etujarru ja pumpppaa etuhaarukkaa ylös alas voimakkaasti. Liikkeen pitää olla pehmeä, eikä öljyvuoja saa esiintyä.
2. Takahaarukan laakerit tulee tarkistaa liikuttamalla takapyörää sivuttain moottoripyörän ollessa huoltopukilla. Vapaaliike on merkki kuluneista laakereista.
3. Tarkasta kaikkien kiinnikkeiden tiukkuus sekä etu-, että takajousituksesta.

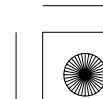



SIVUSEISONTATUKI

Katso varotoimenpiteet sivu 85.

Suorita toimenpide huoltotaulukon mukaan.

Toimintatarkastus:

- Tarkasta sivuseisontatuen jousen (1) kunto ja kiinnitys sekä sivutuen vapaa liikkuvuus.
- Tarkasta sivuseisontatuen turvajärjestelmä:
 1. Istu moottoripyörän päälle; nosta sivutuki ylös ja vaihde vapaalle.
 2. Käynnistä moottori, purista kytkinvipu pohjaan ja laita vaihde päälle.
 3. Laske sivuseisontatuki alas. Moottorin pitäisi sammua kun sivutuki on alhaalla.

Mikäli turvakatkaisinjärjestelmä ei toimi, ota yhteys Honda huoltokorjaamoon.

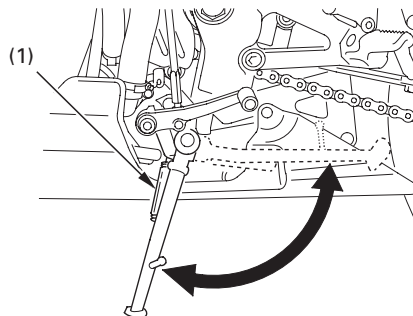

(1) Sivuseisontatuen jousi

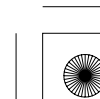



PYÖRÄN IRROTUS

Katso varoimenpiteet sivu 85.

Tämä moottoripyörä on varustettu ainoastaan sivuseisontatuella. Tästä syystä, jos etu- tai takapyörää irrotetaan, on moottoripyörää nostettava keskeltä käyttäen apuna tunkkia tai muuta vahvaa jalustaa. Jos näitä ei ole käytettävissä, ota yhteys valtuutettuun Honda huoltokorjaamoon.

Etupyörän irrotus

1. Aseta tuki moottorin alle siten, että etupyörä on irti maasta.
2. Irrota oikea ja vasen jarrusatula (1) haarukasta irrottamalla kiinnityspultit (2).

Jotta jarruletku ei vahingoittuisi, tue jarrusylinteriä niin, ettei se pääse roikkumaan letkusta. Älä kierrä jarruletkua.

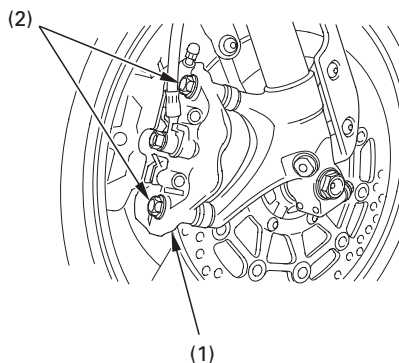

- (1) Jarrusylinteri
(2) Kiinnityspultit

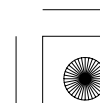
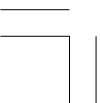



Älä purista jarrukahvaa kun jarrusatula on irrotettu. Tällöin jarrusylinterin mäntä tulee ulos sylinteristä aiheuttaen jarrunestevuodon. Jos näin kuitenkin tapahtuu, jarrujärjestelmän huolto on välttämätön. Ota silloin yhteys valtuutettuun Honda huoltokorjaamoon.

3. Löysää oikean ja vasemman puoleiset kiristuspultit (3) ja irrota etuakselin pultti (4).
4. Irrota etuakseli (5), etupyörä ja sivuholkit.

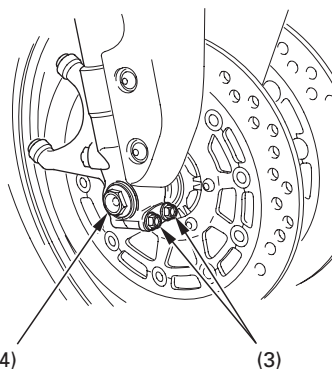

- (3) Akselin kiristuspultit
(4) Etuakselin pultti

116

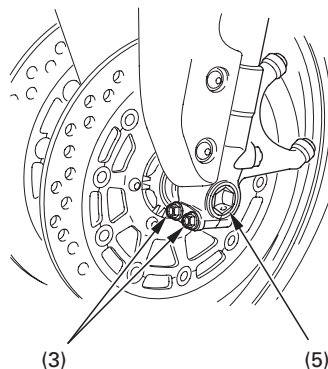

- (5) Etuakseli

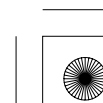
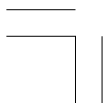



Etupyörän kiinnitys

1. Asenna sivuholkit pyörän napaan oikealle ja vasemmalle puolelle.
2. Aseta etupyörä etuhaarukan väliin ja laita etuakseli vasemman puolen etuhaarukan ja etupyörän navan läpi.
3. Aseta etuakselin (1) pää tasan teleskoopin (2) ulkoreunan kanssa.
4. Kiristä akselin kiristyspultit vasemmassa teleskoopissa oikeaan momenttiin:
22 N·m (2,2 kgf·m)
5. Kiristä etuakselin pultti momenttiin:
59 N·m (6,0 kgf·m)
6. Varmista että etuhaarukan välikappaleet (3) ovat kiinnitetty jarrusatulan kiinnikkeeseen kunnolla.
7. Kiinnitä oikea ja vasen jarrusylinteri teleskooppiin ja kiristä kiinnityspultit suositeltuun momenttiin:
45 N·m (4,6 kgf·m)

Varo vaurioittamasta jarrupaloja kun kiinnität jarrusatuloita, aseta jarrulevyt (4) varovasti jarrupalojen väliin.

8. Käytä etujarrua ja pumpppaa etujousitusta muutama kerta. Tarkasta renkaan vapaa pyöriminen kun olet vapauttanut jarrun. Tarkasta kiinnitys uudestaan jos jarru laahaa tai jos rengas ei muuten pyöri vapaasti.

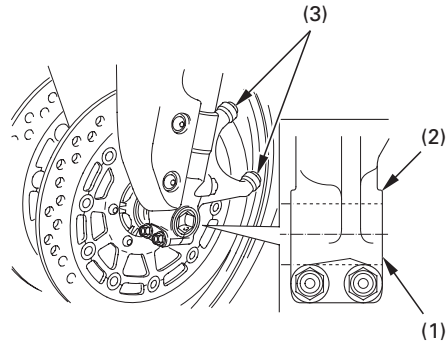

- (1) Etuakselin pää
- (2) Teleskoopin ulkoreuna
- (3) Etuhaarukan välikappaleet



Jos välys jarrulevyjen jokaisen pinnan ja jarrusatuloiden (5) (ei palojen) välillä ei ole yhdenmukainen, siirry seuraavaan kohtaan. Jos ilmarako ei ole sama, löysää etuakselin vasemman puoleisia kiristyspultteja ja vedä vasenta etuteleskooppia ulos tai paina sisään kunnes ilmarako on oikea. Siirry seuraavaan kohtaan.

9. Kiristä oikeanpuoleiset akselin kiristyspultit momenttiin:

22 N·m (2,2 kgf·m)

10. Mittaa välys (6) vasemman jarrulevy kummankin pinnan ja jarrusatulan (ei palojen) väliltä käyttäen 0,7 mm:n rakotulkkia (7) (katso kuvaus).

Jos momenttiavainta ei käytetty kiinnityksessä, varmista oikea kiinnitys mahdollisimman pian valtuutetulla Honda huoltokorjaamolla. Väärä asennus voi vaikuttaa jarrutustehoon.

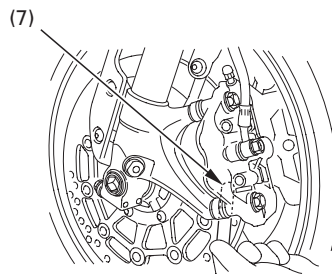
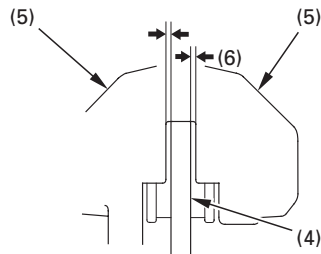

(4) Jarrulevy
(5) Jarrusatula

(6) Toleranssi
(7) Rakotulkki

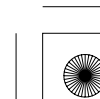



Takapyörän irrotus

1. Nosta takapyörä ilmaan asettamalla tuki moottorin alle.
2. Löysää taka-akselin mutteri (1).
3. Löysää lukkomutterit (2) ja säätöpultit (3).
4. Irrota taka-akselin mutteri ja aluslevy.
5. Irrota toisioketju (4) takarattaasta työntämällä takapyörää eteenpäin.

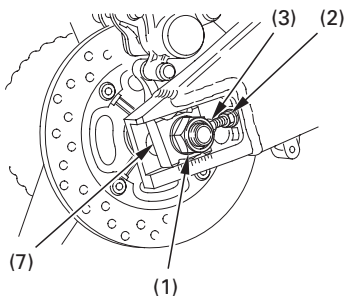

- (1) Taka-akselin mutteri
(2) Lukkomutterit
(3) Säätöpultit
(7) Oikea ketjun säätölevy

6. Irrota taka-akseli (5), takapyörä, vasen ketjun säätölevy (6), oikea ketjun säätölevy (7) ja sivuholkki takahaarukasta.

Älä paina jarrupoljinta kun pyörä on irti moottoripyörästä. Jarrusatulan mäntä voi työntyä ulos jonka seurauksena on jarrunesteen vuoto. Jos näin käy, on jarrujärjestelmän huolto välttämätön. Ota tällöin yhteys Honda-huoltoosi.

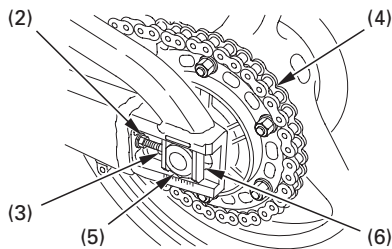

- (2) Toisioketju
(3) Taka-akseli
(4) Vasen ketjun säätölevy
(5) Taka-akseli
(6) Vasen ketjun säätölevy



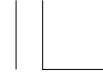

Takapyörän kiinnitys

- Takapyörän asennus käännetyssä järjestyksessä kuin irrotus.
- Asenna sivuholkkit pyörän napaan oikealle ja vasemmalle puolelle.
- Varmista että kolo (1) takahaarukassa (2) asettuu nokkaan (3) jarrusylinterin kiinnikkeessä (4).
- Kiristä taka-akselin mutteri kiristysmomenttiin:
113 N·m (11,5 kgf·m)
- Säädä ketju (sivut 108–109).

Renkaan asennuksessa, aseta jarrulevy varovasti jarrupalojen väliin ettei palat vahingoitu.

Renkaan kiinnityksen jälkeen, käytä jarrua muutama kerta ja tarkista että rengas pyörii vapaasti kun vapautat jarrun. Tarkasta renkaan kiinnitys uudestaan mikäli jarru laahaa tai rengas ei pyöri vapaasti.

Mikäli momenttiavainta ei ole käytetty asennuksessa, ota yhteys valtuutettuun Honda huoltokorjaamoon kiristysten varmistamiseksi. Väärä asennus voi vähentää jarrujen tehoa.

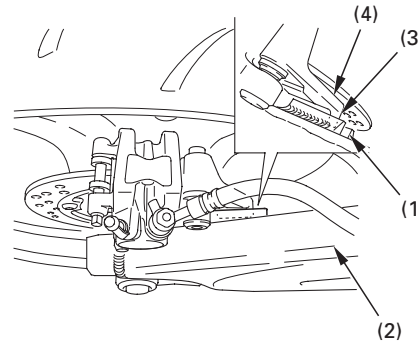

- (1) Kolo
(2) Takahaarukka
(3) Nokka
(4) Jarrusylinterin kiinnike

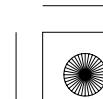



JARRUPALOJEN KUNTO

Katso varotoimenpiteet sivu 85 .

Jarrupalojen kuluminen riippuu ajotavasta ja ajo-olosuhteista. (Märillä ja kuraisilla teillä, jarrupalat kuluvat nopeammin).

Tarkasta jarrupalojen kunto säännöllisesti huoltotaulukon mukaan (sivu 88).

Etujarru

Tarkasta palojen kunto aina, sekä oikealta että vasemmalta puolelta.

Tarkasta kulumisen ilmaisimen urat (1) jokaisesta palasta.

Jos yksikin pala on kulunut uran pohjaan, vaihda molemmat palat sarjana. Ota yhteys valtuutettuun Honda huoltoon.

<ETUJARRU>

Kuvaus vasemmalta, oikea puoli vastaava.

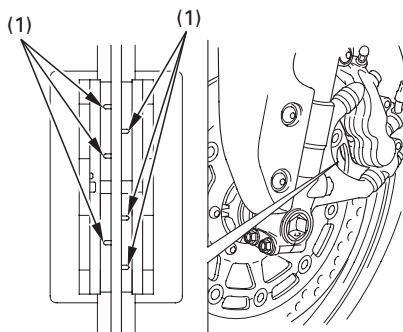

(1) Kulumisen ilmaisimurat

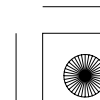
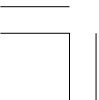



Takajarru

Tarkasta kuluneisuus kulutusmerkistä (1) kustakin palasta.

Mikäli yksikin jarrupala on kulunut kulutusmerkkiin asti, on molemmat palat vaihdettava. Ota tällöin yhteyttä valtuutettuun Honda huoltopisteeseen.

<TAKAJARRU>

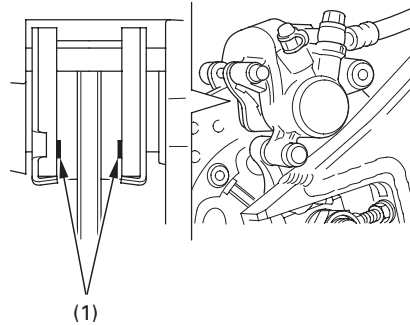

(1) Kulutusmerkki

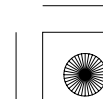



AKKU

Katso varotoimenpiteet sivu 85.

Akkua ei tarvitse huoltaa, eikä siihen tarvitse lisätä nestettä, koska moottoripyörässä on ns. huoltovapaa (suljettu) akku. Mikäli akku heikkenee aiheuttaen käynnistysvaikeuksia tai muita sähköongelmia, anna Honda huoltokorjaamon tutkia asia.

HUOMAA

Huoltovapaa akku voi vaurioitua, jos yrität poistaa sen korkeja



! VAROITUS

Akku tuottaa räjähtävää vetykaasua normaalikäytössä.

Tuli tai kipinä voi aiheuttaa räjähdyksen jonka seurauksena voi olla henkilövahinko tai kuolema.

Käytä suojavaatteita ja suojalaseja, tai anna ammattihenkilön suorittaa akun huolto.

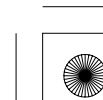
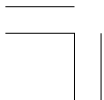



Akku sijaitsee akkukotelossa etusatulan alla.

Irrotus:

1. Varmista että virtalukko on OFF asennossa.
2. Irrota etusatula (sivu 63).
3. Vapauta koukut ja poista kumipanta (1).
4. Kytke (-) kaapeli (2) irti akusta ensin, sen jälkeen irrota (+) kaapeli (3).
5. Nosta akku (4) ulos akkukotelosta.

Kiinnitys:

1. Kiinnitys käännettyssä järjestyksessä kuin irrotuksessa. Varmista että kiinnität ensin plus (+) kaapelin ja vasta sen jälkeen miinus (-) kaapelin.
2. Varmista kaikkien pulttien ja muiden kiinnikkeiden kiinnitys.

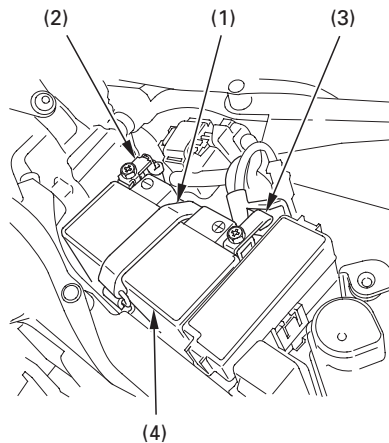

- (1) Kumilenkki
(2) Negatiivinen (-) kaapeli
(3) Positiivinen (+) kaapeli
(4) Akku





SULAKKEEN VAIHTO

Katso varotoimenpiteet sivu 85.

Jos sulake palaa usein, se on useimmiten merkki oikosulusta tai sen sähköjärjestelmän ylikuormituksesta. Ota silloin yhteys valtuutettuun Honda huoltokorjaamoon.

HUOMAA

Älä koskaan käytä vääräarvoista sulaketta. Väärä sulake saattaa aiheuttaa oikosulun ja siten vaaratilanteen valojen tai moottorin sammumisesta johtuen.

Palanut sulake

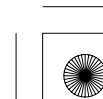
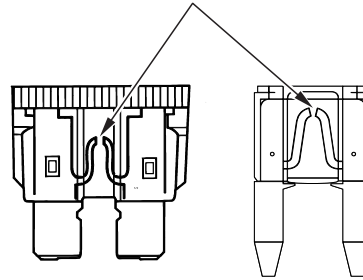



Sulakerasia:

Sulakerasia (1) sijaitsee etusatulan alla.

Sulakkeiden arvot:

10 A, 20 A

1. Irrota etusatula (sivu 63).
2. Vapauta tappi (2) ja irrota sulakerasian suoja (3).
3. Irrota vanha, palanut sulake ja asenna uusi sulake.
Varasulakkeet (4) sijaitsevat sulakerasiassa.
4. Kiinnitä sulakerasian suoja ja etusatula.

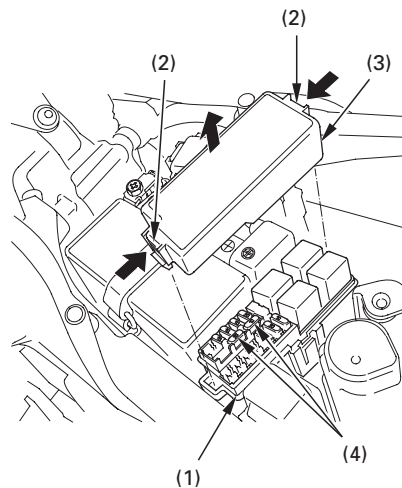

(1) Sulakerasia
(2) Tapit

(3) Sulakerasian suoja
(4) Varasulake

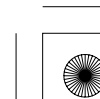



Pääsulake:

Pääsulake (1) sijaitsee etusatulan alla.

Oikea sulakearvo on:

30 A

1. Irrota etusatula (sivu 63).
2. Irrotta johtoliitin (2) käynnistimen magneettikytkimestä (3).
3. Irrota vanha sulake ja kiinnitä uusi. Varasulake (4) sijaitsee käynnistinsolenoidin takana.
4. Liitä johtoliitin ja kiinnitä etusatula.

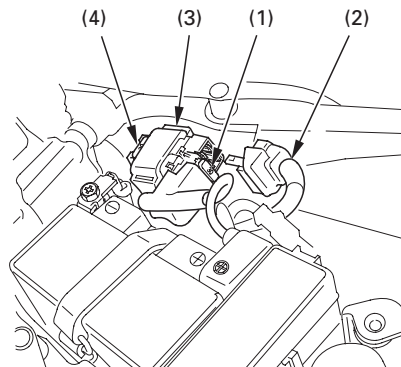

- (1) Pääsulake
- (2) Johtoliitin
- (3) Käynnistinsolenoidi
- (4) Varapääsulake

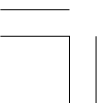



JARRUVALON KYTKIMEN SÄÄTÖ

Katso varotoimenpiteet sivu 85.

Tarkasta jarruvalokytkimen (1) oikea-aikainen toiminta, oikealla puolella moottorin takana. Säätö tapahtuu kiertämällä säätömutteria (2). Käännä suuntaan (A) katkaisimen toimiessa liian myöhään ja suuntaan (B) sen toimiessa liian aikaisin.

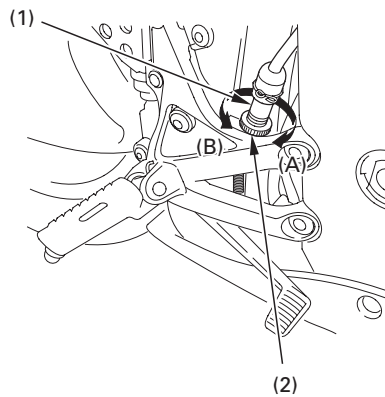

- (1) Jarruvalokytkin
- (2) Säätömutteri

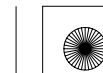



POLTTIMON VAIHTO

Katso varotoimenpiteet sivu 85 .

Polttimet ovat kuumia valojen ollessa päällä ja pysyvät pitkään kuumina vaikka virta olisi kytketty pois. Ennen kuin ryhdyt vaihtamaan polttimoa, anna sen jäähtyä kunnolla.

Älä jätä sormenjälkiä ajovalopolttimoon, rasvatahrat polttimossa saattavat rikkoa sen. Käytä puhtaita käsineitä polttimon vaihdossa. Mikäli kosketat polttimoa paljaalla kädellä, puhdista se kankaalla ja alkoholilla estääksesi ennenaikaisen polttimon vaurion.

- Varmista että virtalukko on OFF asennossa ennen polttimon vaihtoa.
- Älä käytä väärän arvoisia polttimoita.
- Varmista valojen toiminta polttimon vaihdon jälkeen.

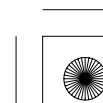
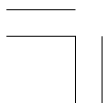



Ajovalopolttimo

1. Irrota liitinsuoja (1) kääntämällä vastapäivään.
2. Vedä liitin (2) pois, älä käännä.
3. Irrota polttimo (3) vapauttamalla kiinnike (4).
4. Vedä polttimo ulos, älä käännä.
5. Kiinnitä uusi polttimo käännettyssä järjestyksessä.
 - Kiinnitä liitinsuoja kääntämällä myötäpäivään.Varmista että nuolimerkit (5) liitinsuojassa ja ajovalon kotelossa kohtaavat.

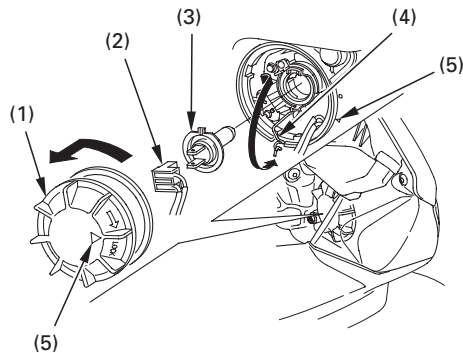

(1) Liitinsuoja
(2) Liitin
(3) Polttimo

(4) Kiinnike
(5) Nuolimerkit

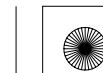

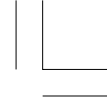

Parkkivalo

Parkkivalo käyttää LED valoja.

Jos jokin LED valo ei syty, ota yhteys Honda huoltoon.

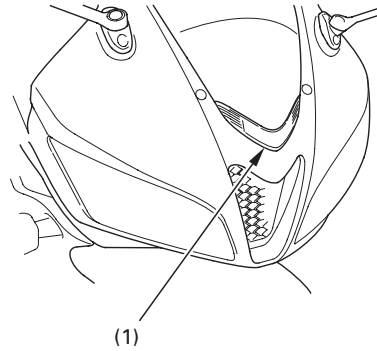

(1) Parkkivalo

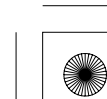
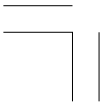

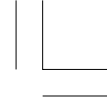

Jarru-/takavallo

Jarru- ja takavallo kyttavat LED valoja.

Mikali jokin LED valoista ei toimi, ota yhteys
Honda huoltokorjaamoon.

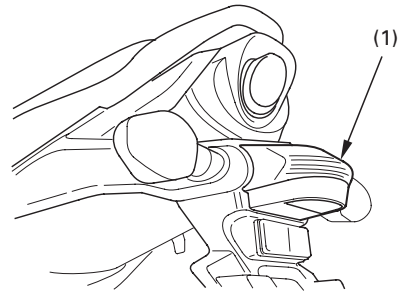

(1) Jarru/takavallo

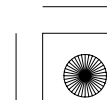
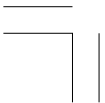



Etu-/takavilkun polttimo

1. Irrota vilkun lasi (1) ja lasin tiiviste (2) irrottamalla ruuvi (3).
2. Paina kevyesti polttimoa (4) ja käännä vastapäivään.

< Paitsi MX, IIMX tyyppi >

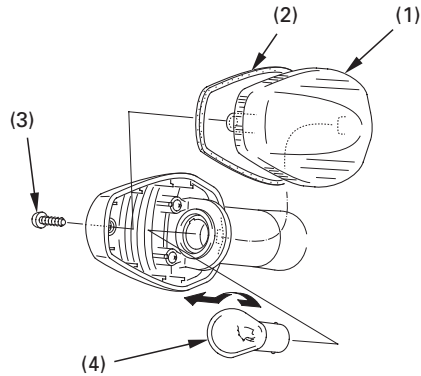

- | | |
|-----------------------|--------------|
| (1) Suuntavilkun lasi | (3) Ruuvi |
| (2) Lasin tiiviste | (4) Polttimo |

3. Kiinnitä uusi polttimo käännetyssä järjestyksessä.

< Paitsi MX, IIMX tyyppi >

- Käytä vain keltaista polttimoa.

< MX, IIMX tyyppi >

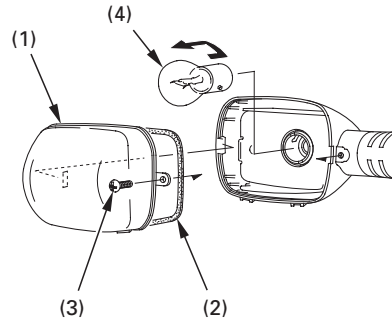



Rekisterikilven valo

Rekisterikilven valo käyttää LED valoja.

Jos jokin LED valo ei syty, ota yhteys
Honda huoltoon.

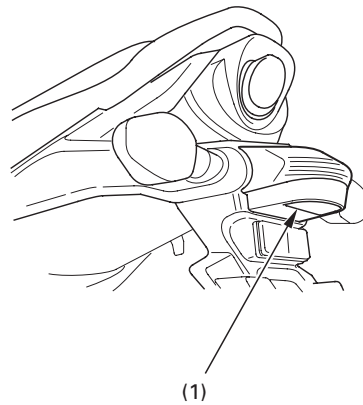

(1) Rekisterikilven valo

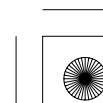
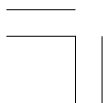



PUHDISTUS

Puhdista moottoripyöräsi säännöllisesti, ehkäistäksesi pintavauriot sekä erilaisten nesteiden, kuten öljyn aiheuttamat vauriot.

Vältä käyttämästä pesuaineita jotka ei erityisesti ole suunniteltu moottoripyörän tai auton puhdistukseen. Ne saattavat sisältää vahvoja puhdistus tai kemiallisia liuotteita jotka saattavat vaurioittaa metalli, maalaus tai muoviosia.

Mikäli moottoripyöräsi on lämmin ajon jäljiltä, anna moottorin ja pakoputkiston jäähtyä ennen pesua.

Emme suosittele korkeapainepesurin käyttöä.

HUOMAA

Korkeapainepesuri (tai paineilma) saattaa vaurioittaa joitakin moottoripyörän osia.

Älä suihkuta vettä suoraan ilmanottoaukkoon (1). Vettä saattaa joutua kaasuttimeen ja/tai ilmansuodattimeen.

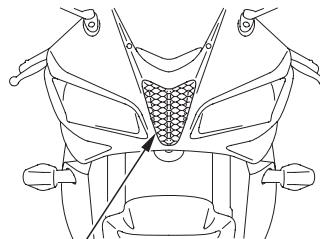

(1)

(1) Ilmanottoaukko

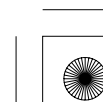
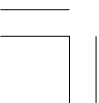



Moottoripyörän pesu

1. Huuhtelee moottoripyörä kokonaan kylmällä vedellä irtolian poistamiseksi.
2. Pese moottoripyörä sienellä tai pehmeällä kankaalla käyttäen kylmää vettä. Vältä suihkuttamasta vettä suoraan pakoputkeen tai sähköosiin.
3. Puhdista muoviset osat puhtaalla pesusienellä tai pehmeällä kankaalla, joka on kastettu mietoon saippuavesiliuokseen. Kastele pestävää kohdetta säännöllisesti virtaavalla vedellä. Pidä jarruneste ja vahvat liuottimet pois moottoripyörän pinnoilta. Ne vahingoittavat muoviosia ja maalattuja pintoja.

4. Pesun jälkeen, huuhtelee moottoripyörä huolellisesti puhtaalla vedellä. Vahvat puhdistusainejäämät voivat syövyttää osia.
5. Kuivaa moottoripyörä, käynnistä moottori ja anna sen käydä muutama minuutti.
6. Testaa jarrujen toiminta ennen ajoa. Muutama jarrutus voi olla tarpeen jarrujen normaalisonnin kannalta.
7. Voitele toisioketju välittömästi moottoripyörän pesun jälkeen.

Jarrujen teho saattaa hetkeksi heikentyä pesun jälkeen. Pidempi seisahdus vähentää mahdollista onnettomuutta.

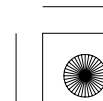



Puhdistuksen viimeistely

Pesun jälkeen, viimeistele työ vahaamalla pinnat. Käytä ainoastaan ei hiovia vahoja, jotka ovat suunniteltu erityisesti moottoripyörälle tai autolle. Noudata vahapurkissa olevia ohjeita.

Tiesuolan poisto

Talvella käytetyn tiesuolan käytöstä aiheutuvat suolapitoisuudet ja merivesi aiheuttavat ruostumista.

Pese moottoripyöräsi ja huomioi seuraavat seikat, kun on ajettu suolaisissa olosuhteissa.

1. Putsaa moottoripyöräsi käyttämällä kylmää vettä (sivu 136).

Älä käytä lämmintä vettä.
Se pahentaa suolan vaikutusta.

2. Kuivaa moottoripyöräsi ja vaha metallipinnat.

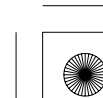
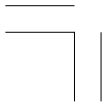



Maalatus alumiinivanteen huolto

Alumiini hapettuu joutuessaan kosketuksiin pölyn, mudan, tiesuolan yms. kanssa. Puhdista vanteet ajon jälkeen märällä sienellä ja miedolla puhdistusaineella. Huuhtelee hyvin ja kuivaa puhtaalla rievulla. Älä käytä kovaa harjaa, teräsvillaa tai puhdistusainetta joka sisältää hioma-aineita.

Pesun jälkeen, huuhtelee huolellisesti puhtaalla vedellä ja kuivaa puhtaalla rievulla.

Puhdista maalatus mattapinnat

Käytä runsaasti vettä, puhdista maalatus mattapinnat pehmeällä kankaalla tai sienellä. Kuivaa pehmeällä, puhtaalla kankaalla.

Käytä neutraalia puhdistusainetta maalattujen mattapintojen puhdistukseen.

Älä käytä vahoja jotka sisältävät seosyhdisteitä.

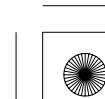



Pakoputken ja äänenvaimentajan huolto

Pakoputki ja äänenvaimentaja on ruostumatonta terästä mutta saattavat likaantua mudasta tai pölystä.

Mudan ja pölyn poistamiseen, käytä kosteaa sientä ja nestemäistä hankausnestettä ja pese puhtaalla vedellä.

Tarvittaessa, poista palaneet tahrat yleisesti kaupan olevaa hienojakoista hiontatahnaa käyttäen. Sen jälkeen puhdista kuten mudan ja pölyn puhdistus.

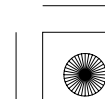
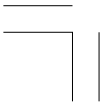



SÄILYTYS NEUVOJA

Pitkäaikainen säilytys, kuten talvisäilytys, vaatii erinäisiä toimenpiteitä jotta välttyttäisiin seurauksilta joita moottoripyörän käyttämättömyys aiheuttaa. Mahdollisten osien vaihto tulee suorittaa ENNEN säilytystä; muuten, kyseisien osien vaihto voi unohtua kun moottoripyörä poistetaan säilytyksestä.

VARASTOINTI

1. Vaihda moottoriin uudet öljyt ja suodatin.
2. Tarkista jäähdytysnesteen kunto, pakkaskestävyys ja määrä.
3. Lisää polttoaineen sekaan polttoaineen säilöntäainetta ja käytä moottoria niin että säilöntäainetta kulkeutuu kaasuttiin. Tai vaihtoehtoisesti tyhjennä polttoainesäiliö ja kaasutin polttoaineesta sekä sumuta suojaöljy säiliön sisäpinnoille. Kiinnitä polttoainesäiliön korkki.

VAROITUS

Polttoaine on erityisen herkästi syttyvää. Palovamma tai henkilövahinko voi olla seurauksena polttoainetta käsiteltäessä.

- Sammuta moottori ja pidä kuumat, kipinät ja tuli etäällä.
- Tankkaa vain ulkotiloissa.
- Pyyhi roiskeet välittömästi.

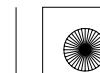



4. Sylinterien ruostumisen ehkäisytöimenpiteet:

- Irrota sytytyspuolien liittimet ja sytytyspuolat sytytystulpista. Käytä teippiä tai narua ja muoviva varmistaaksesi ettei liittimet pääse kosketuksiin moottoriin.
- Irrota sytytystulpat. Älä liitä sytytyspuolien liittimiä ja sytytyspuoliin.
- Kaada ruokalusikallinen (15–20 cm³) puhdasta moottoriöljyä tulpan reistä sylintereihin ja suojaa tulpan reiät palalla kangasta.
- Pyöritä moottoria niin, että öljy jakaantuu ympäri sylintereitä.
- Kiinnitä tämän jälkeen sytytystulpat, sytytyspuolat ja sytytyspuolien liittimet paikoilleen.

5. Irrota akku ja säilytä se suojassa pakkaselta ja suoralta auringonpaisteelta.

- Lataa akkua kerran kuukaudessa.
- 6. Pese ja kuivaa moottoripyörä. Vahaa kaikki maalatut pinnat ja sumuta suojaöljyä kaikille kromatuille pinnoille.
- 7. Voitele toisioketju (sivu 111).
- 8. Tarkasta rengaspaineet ja aseta tuki pyörän alle siten, että molemmat renkaat ovat ilmassa.
- 9. Peitä moottoripyörä suojakankaalla (älä käytä muoviva), ja varastoi viileään, kuivaan paikkaan jossa on tasainen lämpötila. Älä varastoi suoraan auringonpaisteeseen.

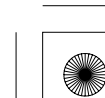
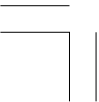



VARASTOINNIN POISTO

1. Poista suojapeite ja puhdistaa moottoripyörä.
2. Vaihda moottoriöljy, jos moottoripyörä on ollut varastoituna yli 4 kuukautta.
3. Lataa akku tarvittaessa ja asenna se takaisin paikoilleen.
4. Poista mahdollinen liika suojaöljy polttoainetankista. Täytä polttoainetankki tuoreella polttoaineella.
5. Suorita toimenpiteet; tarkistukset ennen ajoa (sivu 71).
Suorita koeajo pienellä nopeudella ennen kuin menet liikenteeseen.

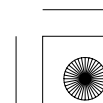
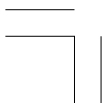



TEKNISET TIEDOT

MITAT

Kokonaispituus	2.010 mm ... Paitsi U, IIU tyyppi
	2.015 mm ... U, IIU tyypit
Kokonaisleveys	685 mm
Kokonaiskorkeus	1.105 mm
Akseliväli	1.375 mm ... Paitsi MX, IIMX tyyppi
	1.370 mm ... MX, IIMX tyypit

KAPASITEETIT

Moottoriöljy	Öljynvaihto	2,7 l
	Öljyn ja suodattimen vaihto	2,8 l
	Kokonaistilavuus	3,5 l
Polttoainetankki		18,0 l
Jäähdytysjärjestelmä		3,15 l
Matkustajien määrä	Kuljettaja ja yksi matkustaja	
Maksimi kantavuus	180 kg ... Paitsi MX, IIMX tyyppi	
	166 kg ... MX, IIMX tyypit	

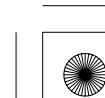



07/10/03 16:20:16 3FMEJ610_154



MOOTTORI

Halkaisija ja isku
Puristussuhde
Kuutiotilavuus
Sytytystulppa
Vakio

67,0 × 42,5 mm
12,2 : 1
599 cm³

IMR9C-9HES (NGK) tai
VUH27D (DENSO)

Tyhjäkäynti

1.400 ± 100 min⁻¹ (rpm)

Venttiilivällys (kylmä)

Imupuoli 0,20 mm
Pakupuoli 0,28 mm



144

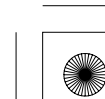
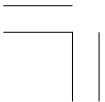



07/10/03 16:20:23 3FMEJ610_155



RUNKO JA JOUSITUS

Caster

Jättö

Rengaskoko, etu

23°55'

98 mm

120/70ZR17M/C (58W)

DUNLOP

Qualifier PTG

BRIDGESTONE

BT015F RADIAL E

Rengaskoko, taka

180/55ZR17M/C (73W)

DUNLOP

Qualifier PTG

BRIDGESTONE

BT015R RADIAL E

Rengastyyppi

vyörengas-kerros, sisärenkaaton

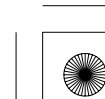



07/10/03 16:20:28 3FMEJ610_156



VÄLITYSSUHTEET

Ensiövälitys	2,111
Vaihteen välitys, 1 vaihde	2,750
2 vaihde	2,000
3 vaihde	1,667
4 vaihde	1,444
5 vaihde	1,304
6 vaihde	1,208
Toisiovälitys	2,563 ... Paitsi MX, IIMX tyyppi
	2,625 ... MX, IIMX tyytit

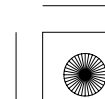
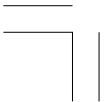



07/10/03 16:20:38 3FMEJ610_157



SÄHKÖT

Akku
Laturi

12 V – 8,6 Ah
0,342 kW/5.000 min⁻¹ (rpm)

VALOT

Ajovalo
Jarru-/takavallo
Suuntavilkun valo

Etu

Taka

12 V – 55/55 W

LED

12 V – 21 W ... Paitsi MX, IIMX tyyppi

12 V – 23/8 W ... MX, IIMX tyyppi

12 V – 21 W ... Paitsi MX, IIMX tyyppi

12 V – 23 W ... MX, IIMX tyyppi

Parkkivalo
Rekisterikilven valo

LED

LED



SULAKE

Pääsulake
Käyttösulakkeet

30 A

10 A, 20 A

147

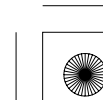
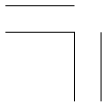



KATALYSAATTORI

Tämä moottoripyörä on varustettu katalysaattorilla.

Katalysaattori sisältää jalometalleja jotka kiihdyttävät pakokaasujen kemiallista reaktiota ja näin vähentävät pakokaasujen päästöjä (HC, CO ja NOx).

Vaihto-osana tulee käyttää alkuperäistä Honda osaa tai vastaavaa.

Toimiakseen katalysaattori tarvitsee korkean lämpötilan ja näin ollen katalysaattori tulee erittäin kuumaksi. Tästä syystä älä pysäköi pyörääsi alustalle jossa on helposti syttyvää materiaali (esim. kuiva ruoho).

Vajavainen katalysaattorin toiminta vaikuttaa pakokaasujen päästöihin ja moottorin suorituskykyyn. Noudata seuraavia ohjeita varmistaaksesi katalysaattorin virheettömän toiminnan.

- Käytä aina lyijytöntä polttoainetta. Pienikin määrä lyijyllistä polttoainetta voi pilata katalysaattorin jalometalleja ja tehdä katalysaattorista tehottoman.
- Pidä moottori hyvässä käyntikunnossa. Moottorin huono käynti voi ylikuumentaa katalysaattoria ja siten vaurioittaa sitä tai moottoria.
- Jos moottorissa ilmenee sytytyskatkoksia, nakutusta, sakkausta tai muita käyntihäiriöitä, lopeta ajo ja sammuta moottori. Toimita moottoripyörä huoltoon mahdollisimman pian.

